

SENCOR[®]

Electric scooter

Scooter ONE 2020

PIKAOPAS – FIN

Pakkauksen sisältö:

- Sähköpotkulauta
- Verkkovirtalaturi
- Asennusavain
- Ohjaustangon asennusruuvit 4kpl
- Käyttöopas EN, Pikaopas FIN

Laitteen kuvaus:

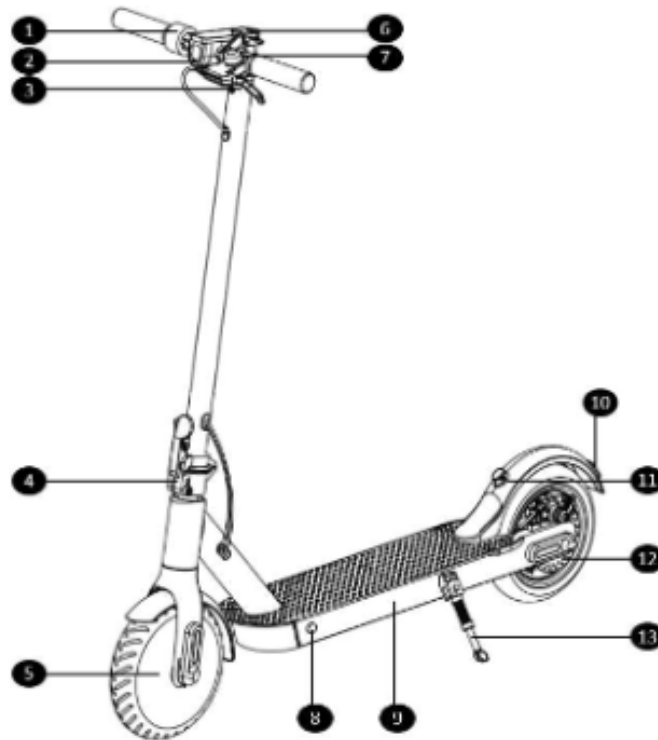

1. Nopeussäädin
2. LED valo
3. Jarru ja soittokello
4. Ohjaustangon kokoontaitto vapautin
5. Sähkömoottori
6. Kontrollipaneeli, on/off-kytkin
7. Pidike
8. Latauspistoke
9. Akkukotelo
10. Takavallo / jarruvalo
11. Ohjaustankon kiinnitys kokoontaitetulle tangolle
12. Jarrulevy
13. Seisontatuki

Ohjauspaneeli:

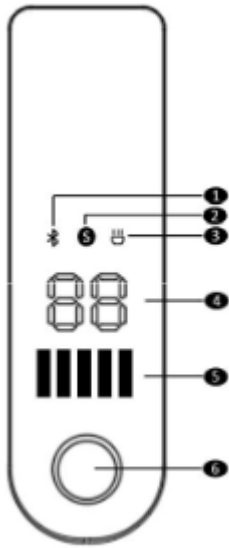

1. Bluetooth yhteyden merkkivalo
2. Asetustilan valo STANDARD vihreä/SPORT punainen
3. Valon merkkivalo
4. Nopeusnäyttö
5. Akun lataustaso
6. Virta-, monitoimikytkin

Käyttökuntoon asennus:

1. Suorista ohjaustanko ja kiristä se tukevasti lukitusvivulla

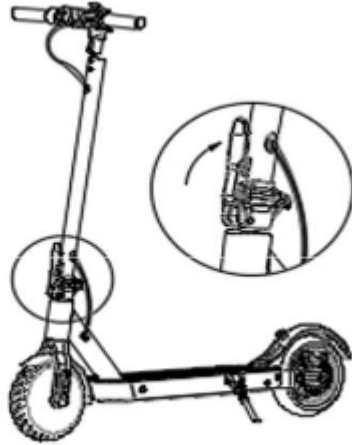

2. Tarkista että ohjausyksikön liittimien liitännät ja johdot ovat asianmukaisesti. Tarkista että liittimet eivät pääse löystymään myöhemmin.

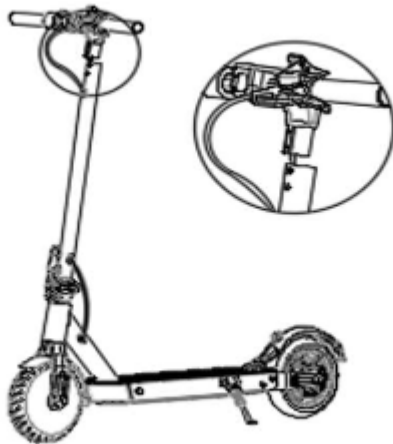

3. Kytke ohjaustanko varovasti ohjausputkeen. Ole varovainen ettet vahingoita laitteen liittimiä ja johtoja. LED valon tulee olla osoitettuna kulkusuuntaan.

4. Kiinnitä ohjaustako mukana tulevilla ruuveilla. Muista tarkistaa ruuvien kireys aika ajoin.

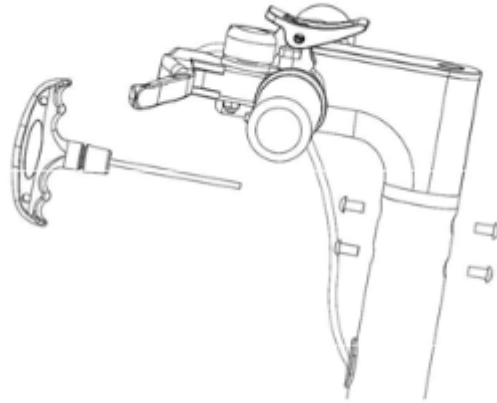

5. Akun lataamisen jälkeen laite on käyttövalmis.

Akun lataaminen:

Poista latauspistokkeen edessä oleva kumisuojaus ja kytke latausjohto laitteeseen. Kytke sen jälkeen laturin pistoke pistorasiaan. Laturin merkkivalo ilmoittaa latauksen tilan.

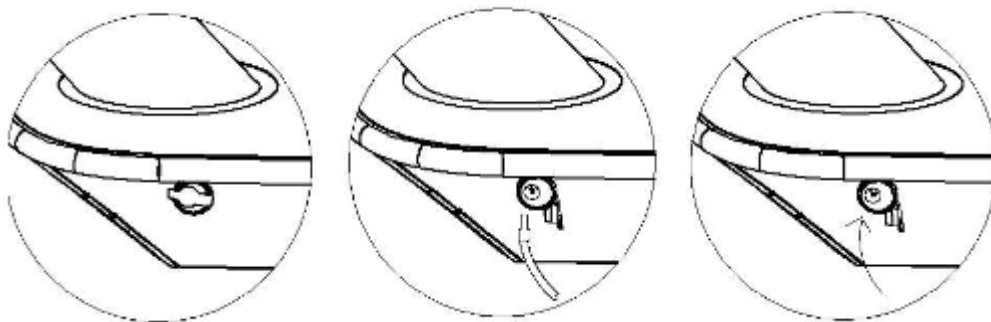

Punainen valo – lataus käynnissä

Vihreä valo – akku on täyteen ladattu

Laitteen kuljetus:

1. Laite tulee olla kokonaan sammutettu kasauksen aikana. Poista ohjausputken alaosassa oleva lukitus ja taita ohjausputki takana olevaa kiinnitysmekanismia vasten.

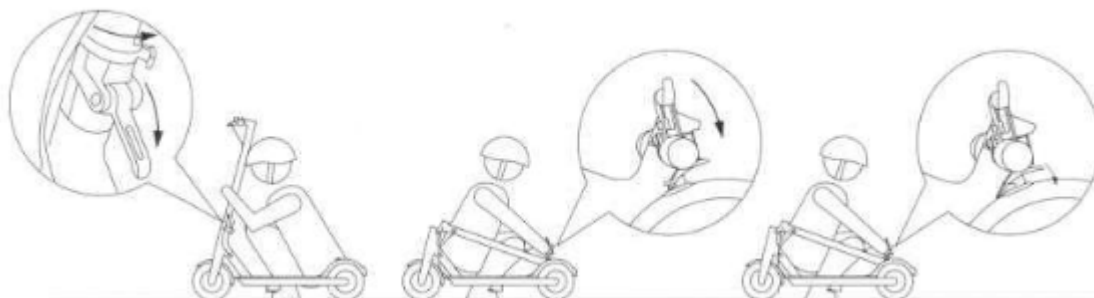

2. Mikäli kuljetat laitetta kantaen tulee laitetta kannatella kiinnitetystä ohjaustangosta.



Laitteella ajaminen:

HUOM! Varustaudu aina kypärällä ja asianmukaisilla suojilla välttääksesi loukkaantumisia.

Tarkista mm. jarrujen toimivuus ennen jokaista käyttökertaa.

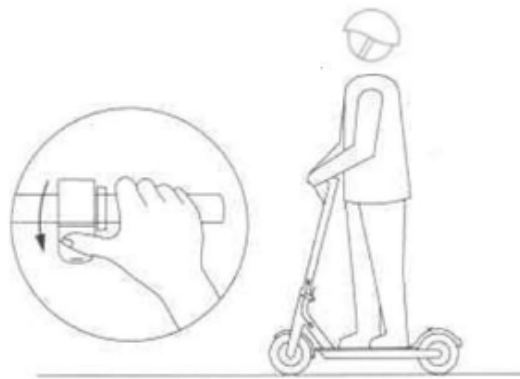

1. Laite pitää 'potkaista' pieneen liikkeeseen, jonka jälkeen laite käynnistää sähkömoottorin kaasua painettaessa. Kun vetää omalla moottorilla, nosta molemmat jalat laitteen päälle.
2. Laitteen jarrutus. Ensimmäiseksi vapauta laitteen kaasua jonka jälkeen paina laitteen jarrua kunnes laite hidastaa haluttuun nopeuteen tai pysähtyy.

