

Käyttöohje

Liesi

Sisältö

Turvallisuustiedot	2	Uuni - Päivittäinen käyttö	13
Turvallisuusohjeet	3	Uuni - Vihjeitä ja vinkkejä	15
Laitteen kuvaus	5	Uuni - Hoito ja puhdistus	25
Käyttöönotto	6	Vianmääritys	27
Keittotaso - Päivittäinen käyttö	7	Asennus	29
Keittotaso - Vihjeitä ja vinkkejä	11	Energiatehokkuus	30
Keittotaso - Hoito ja puhdistus	12		

Oikeus muutoksiin pidätetään.

Turvallisuustiedot

Lue laitteen mukana toimitetut ohjeet ennen laitteen asennusta ja käyttöä. Valmistaja ei ota vastuuta henkilö- tai omaisuusvahingoista, jotka aiheutuvat laitteen virheellisestä asennuksesta tai käytöstä. Pidä ohjeet aina laitteen mukana tulevia käyttökertoja varten.

Lasten ja taitamattomien henkilöiden turvallisuus



VAROITUS!

Tukehtumis-, henkilövamma- tai pysyvän vammautumisen vaara.

- Vähintään 8 vuotta täyttäneet lapset ja sellaiset henkilöt, joiden fyysiset, sensoriset tai henkiset kyvyt eivät ole tähän riittäviä tai joilla ei ole laitteen tuntemusta tai kokemusta sen käytöstä, saavat käyttää tätä laitetta ainoastaan silloin, kun heidän turvallisuudestaan vastaava henkilö valvoo ja ohjaa heitä käyttämään laitetta turvallisesti ja ymmärtämään sen käyttöön liittyvät vaarat.
- Älä anna lasten leikkiä laitteella.
- Pidä kaikki pakkausmateriaalit lasten ulottumattomissa.
- Pidä lapset ja kotieläimet poissa laitteen luota silloin, kun se on toiminnassa tai se jäähtyy. Laitteen kosketettavissa olevat osat ovat kuumia.
- Jos laitteessa on lapsilukko, suosittelemme sen käyttämistä.
- Lapset eivät saa suorittaa puhdistusta tai huoltoa ilman valvontaa.

Yleiset turvallisuusohjeet

- Asennuksen ja johdon vaihtamisen saa suorittaa vain ammattitaitoinen henkilö.
- Älä käytä tätä laitetta ulkoisella ajastimella tai erillisellä kaukosäädinjärjestelmällä.

- Rasvalla tai öljyllä kypsentäminen ilman valvontaa voi olla vaarallista ja se voi johtaa tulipaloon.
- Älä koskaan yritä sammuttaa tulta vedellä, vaan kytke laite pois toiminnasta ja peitä sitten liekit esimerkiksi kannella tai sammutuspeitteellä.
- Älä säilytä mitään keittotason päällä.
- Laitteen puhdistuksessa ei saa käyttää painepesuria.
- Metalliesineitä, kuten veitsiä, haarukoita, lusikoita ja kansia ei saa panna liesitasolle, koska ne voivat kuumentua.
- Jos keraaminen/lasipinta on vaurioitunut, katkaise virta laitteesta sähköiskuvaaran välttämiseksi.
- Älä luota keittoastian tunnistimeen, vaan kytke lieden vastus pois päältä vääntimellä.
- Laitteen sisäosa kuumenee käytön aikana. Älä kosketa laitteen lämpövastuksiin. Käytä aina uunikintaita, kun käsittelet lisävarusteita tai uunivuokia.
- Irrota pistoke pistorasiasta ennen kuin aloitat huoltotoimenpiteet.
- Varmista ennen lampun vaihtoa, että laite on pois päältä. Näin vältät mahdollisen sähköiskun.
- Älä käytä hankausaineita tai teräviä metallikaapimia lasiluukun puhdistamisessa, sillä ne voivat naarmuttaa pintaa, mistä voi olla seurauksena luukun lasin särkyminen.
- Jos virtajohto vaurioituu, sen saa vaaratilanteiden välttämiseksi vaihtaa vain valmistaja, valtuutettu huoltoliike tai vastaava ammattitaitoinen henkilö.
- Ole varovainen koskettaessasi säilytyslaatikkoa. Se voi kuumentua.
- Poista kannatinkiskot vetämällä ensin kannatinkiskon etuosasta ja sen jälkeen takaosa irti sivuseinistä. Kiinnitä uunipeltien kannatinkiskot takaisin paikalleen suorittamalla toimenpiteet päinvastaisessa järjestyksessä.

Turvallisuusohjeet

Asennus



VAROITUS! Asennuksen saa suorittaa vain ammattitaitoinen henkilö.

- Poista kaikki pakkausmateriaalit.
- Vaurioitunutta laitetta ei saa asentaa tai käyttää.
- Noudata koneen mukana toimitettuja ohjeita.

- Siirrä laitetta aina varoen, sillä se on raskas. Käytä aina suojakäsineitä.
- Älä koskaan vedä laitetta sen kahvasta kiinni pitäen.
- Keittiön kaapin ja asennuspaikan on oltava saman kokoiset.
- Noudata mainittuja vähimmäisetäisyyksiä muihin laitteisiin ja kalusteisiin.

- Varmista, että laite asennetaan turvallisten rakenteiden alapuolelle ja lähelle.
- Laitteen osat ovat jännitteenalaisia. Sulje laite kalusteella estääksesi pääsyn vaarallisiin osiin.
- Laitteen sivujen on oltava saman korkeisten laitteiden tai kalusteiden lähellä.
- Älä asenna laitetta tason päälle.
- Älä asenna laitetta oven viereen tai ikkunan alapuolelle. Tällöin keittoastioiden putoaminen laitteesta välitetään oven tai ikkunan avaamisen yhteydessä.
- Varmista, että asennat sen vakaasti laitteen kallistumisen estämiseksi. Lue ohjeet Asennus-luvusta.

Sähköliitännät



VAROITUS! Tulipalo- ja sähköiskuvaara.

- Kaikki sähkökytkennät tulee jättää asiantuntevan sähköasentajan vastuulle.
- Laite on kytkettävä maadoitettuun pistorasiaan.
- Varmista, että arvokilven sähkökiedot vastaavat kotitalouden sähköverkon arvoja. Ota muussa tapauksessa yhteyttä sähköasentajaan.
- Kytke pistoke maadoitettuun pistorasiaan.
- Älä käytä jakorasioita tai jatkojohtoja.
- Älä anna virtajohtojen koskettaa laitteen luukkuja tai päästä niitä sen lähelle, varsinkaan luukun ollessa kuumia.
- Jännitteenalaisten ja eristettyjen osien iskusuojat tulee asentaa niin, ettei niiden irrotus onnistu ilman työkaluja.
- Kytke pistoke pistorasiaan vasta asennuksen jälkeen. Varmista, että laitteen verkkovirtakytkentä on ulottuvilla laitteen asennuksen jälkeen.
- Jos pistoke on löysästi kiinni virtajohtossa, älä kiinnitä sitä pistorasiaan.
- Älä vedä virtajohtosta pistoketta irrottaessasi. Vedä aina pistokkeesta.
- Käytä vain asianmukaisia eristyslaitteita: suojakytkimet, sulakkeet (ruuvattavat sulakkeet on irrotettava kannasta), vikavirtakytkimet ja kontaktorit.
- Sähköasennuksessa on oltava erotin, joka mahdollistaa laitteen irrottamisen sähköverkosta kaikista navoista. Erottimen kontaktiaukon leveys on oltava vähintään 3 mm.
- Sulje laitteen luukku kokonaan ennen pistokkeen liittämistä pistorasiaan.

Käyttö



VAROITUS! Tulipalo- ja henkilövahinkovaara. Sähköiskun vaara.

- Käytä laitetta vain kotiympäristössä.
- Älä muuta laitteen teknisiä ominaisuuksia.
- Varmista, ettei tuuletusaukoissa ole esteitä.
- Älä jätä laitetta ilman valvontaa toiminnan aikana.
- Kytke laite pois toiminnasta jokaisen käyttökerran jälkeen.
- Avaa laitteen luukku varoen laitteen ollessa toiminnassa. Laitteesta voi tulla kuumaa ilmaa.
- Älä käytä laitetta märillä käsillä tai kun se on kosketuksissa veteen.
- Älä käytä laitetta työtasona tai säilytystasona.
- Sydämentahdistimia käyttävien henkilöiden on säilytettävä vähintään 30 cm:n turvaetäisyys induktiokeittoalueisiin laitteen ollessa toiminnassa.



VAROITUS! Tulipalo- ja räjähdysvaara.

- Kuumista rasvoista ja öljyistä voi päästä syttyviä höyryjä. Pidä liekit tai kuumat esineet kaukana rasvoista ja öljyistä, kun käytät niitä ruoanvalmistukseen.
- Erittäin kuumasta öljystä pääsevät höyryt voivat sytyttää tulipalon.
- Käytetty öljy, jossa voi olla ruoka-aineksin jäämiä, voi aiheuttaa tulipalon alhaisemmassa lämpötilassa kuin ensimmäistä kertaa käytettävä öljy.
- Älä aseta laitteeseen, sen lähelle tai päälle syttyviä tuotteita tai syttyviin tuotteisiin kostutettuja esineitä.
- Älä anna kipinöiden tai avotulen päästä laitteeseen avatessasi luukkuja.
- Avaa laitteen luukku varoen. Alkoholia sisältävät aineet voivat kehittää helposti syttyvän alkoholin ja ilman seoksen.



VAROITUS! Laite voi muutoin vaurioitua.

- Emalipinnan vaurioitumisen tai värimuutoksien estäminen:
 - Älä aseta uunivuokia tai muita esineitä suoraan laitteen pohjalle.
 - Älä aseta vettä suoraan kuumaan laitteeseen.
 - älä säilytä kosteita astioita tai ruokia laitteessa sen käytön jälkeen.
 - Ole varovainen, kun irrotat tai kiinnität lisävarusteita.
- Emalipintojen värimuutokset eivät vaikuta laitteen toimintaan. Niitä ei katsota viaksi takuuoikeudellisessa mielessä.
- Käytä korkeareunaista uunivuokaa kosteiden leivonnaisten paistamisessa. Hedelmä- ja marjamehut voivat jättää pysyviä jälkiä.
- Älä pidä kuumaa keittoastiaa käyttöpaneelin päällä.
- Älä anna kattiloiden kiehua kuiviin.
- Älä anna esineiden tai keittoastioiden pudota laitteen päälle. Pinta voi vaurioitua.

- Älä kytke keittoalueita toimintaan keittoastian ollessa tyhjä tai ilman keittoastiaa.
- Älä aseta alumiinifoliota laitteen päälle tai suoraan laitteen pohjalle.
- Valuraudasta tai -alumiinista valmistetut tai vaurioituneen pohjan omaavat keittoastiat voivat naarmuttaa pintaa. Nosta ne aina irti keittotasosta liikuttamisen aikana.
- Tämä laite on tarkoitettu ainoastaan ruoanlaittoon. Sitä ei saa käyttää muihin tarkoituksiin, esimerkiksi huoneen lämmittämiseen.

Hoito ja puhdistus



VAROITUS! Ne voivat aiheuttaa henkilövahinkoja, tulipaloja tai laitteen vaurioitumisen.

- Kytke laite pois toiminnasta ennen huoltotoimenpiteiden aloittamista. Irrota pistoke pistorasiasta.
- Tarkista, että laite on kylmä. Vaarana on lasilevyjen rikkoutuminen.
- Vaihda välittömästi vaurioituneet luukun lasipaneelit. Ota yhteyttä valtuutettuun huoltopalveluun.
- Ole varovainen irrottaessasi luukkuja. Luukku on painava!
- Laitteeseen jäänyt rasva tai ruoka voi aiheuttaa tulipalon.
- Puhdista laite säännöllisesti, jotta pintamateriaali ei vaurioidu.
- Varmista, että uunin sisäosa ja luukku pyyhitään kuiviksi jokaisen käyttökerran jälkeen. Laitteen aikana muodostunut höyry tiivistyy uunin sisäseiniin ja se voi aiheuttaa korroosiota. Tiivistymistä voi vähentää käyttämällä laitetta 10 minuuttia ennen ruokien kypsentämistä.

Laitteen kuvaus

Laitteen osat

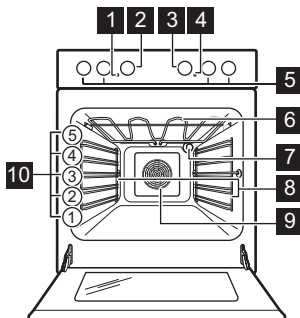

- Puhdista laite kostealla pehmeällä liinalla. Käytä vain mietoja puhdistusaineita. Älä käytä hankausainetta, hankaavia pesulappuja, liuottimia tai metalliesineitä.
- Jos käytät uunipuhdistussuihketta, noudata tuotepakkauksessa olevia turvallisuusohjeita.
- Älä puhdista katalyyttistä emalia (jos olemassa) pesuaineella.

Sisävalo

- Käytä ainoastaan kodinkoneisiin tarkoitettuja hehkulamppuja tai halogeenilamppua. Älä käytä sitä rakennuksen valaisemiseen.



VAROITUS! Sähköiskun vaara.

- Ennen lampun vaihtamista laite on irrotettava pistorasiasta.
- Käytä ainoastaan ominaisuuksiltaan samanlaisia lampuja.

Hävittäminen



VAROITUS! Henkilövahinko- tai tukehtumisvaara.

- Irrota pistoke pistorasiasta.
- Leikkaa johto irti ja hävitä se.
- Poista luukun lukitus, jotta lapset ja eläimet eivät voisi jäädä kiinni laitteen sisälle.

Huolto

- Kun laite on korjattava, ota yhteyttä valtuutettuun huoltopalveluun.
- Käytä vain alkuperäisiä varaosia.

- 1 Tehon merkkivalo / symboli / osoitin
- 2 Uunin toimintojen väännin
- 3 Lämpötilan valitsin
- 4 Lämpötilan merkkivalo / symboli / osoitin
- 5 Keittotason kytkimet
- 6 Lämpövastus
- 7 Valo
- 8 Irrotettava kannatinkisko
- 9 Puhallin
- 10 Kannatintasot

Keittoalueet

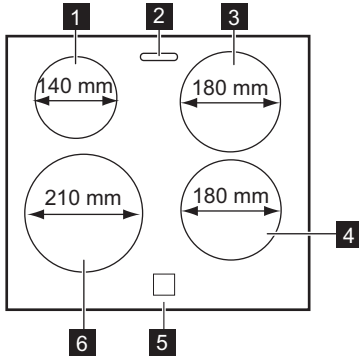

- 1 Induktiokeittoalue 1400 W + Power-toiminto 2500 W
- 2 Höyryaukko - määrä ja sijainti riippuu mallista
- 3 Induktiokeittoalue 1800 W + Power-toiminto 2800 W
- 4 Induktiokeittoalue 1800 W + Power-toiminto 2800 W
- 5 Käyttöpaneeli
- 6 Induktiokeittoalue 2300 W + Power-toiminto 3600 W

Varusteet

- **Ritilä**
Käytetään keittoastioiden, kakkuvuokien ja paistien alustana.
- **Leivinpelti**
Kakkuja ja pikkuleipiä varten.

- **Grilli / uunipannu**
Käytetään leivonnassa, paistamisessa tai rasvankeuruastian.
- **Säilytyslaatikko**
Säilytyslaatikko on uunitilan alapuolella.

Käyttöönotto



VAROITUS! Lue turvallisuutta koskevat luvut.

Uuden laitteen puhdistaminen

Poista kaikki lisävarusteet ja irrotettavat uunipeltien kannatinkiskot laitteesta.



Lue ohjeet kohdasta "Hoito ja puhdistus".

Puhdista laite ennen ensimmäistä käyttökertaa. Aseta varusteet ja irrotettavat kannattimet takaisin alkuperäiseen asentoon.



Kosketuspainikkeiden käyttö

Kytke toiminto päälle koskettamalla ja pitämällä alhaalla näytön valittua symbolia vähintään yhden sekunnin ajan.

Esikumennus

Esikumennulla tyhjä laite jäljelle jääneen rasvan polttamiseksi pois.

1. Valitse toiminto  ja maksimilämpötila.
2. Anna laitteen käydä 1 tunti.

3. Valitse toiminto  ja maksimilämpötila.
4. Anna laitteen käydä 15 minuuttia.
5. Valitse toiminto  ja maksimilämpötila.
6. Anna laitteen käydä 15 minuuttia.

Varusteet voivat kuumentua tavallista enemmän. Laitteesta voi tulla hajua ja savua. Tämä on normaalia. Tarkista, että huoneen ilmavirtaus on riittävä.

Luukun avaaminen ja sulkeminen mekaanisen lukituksen ollessa päällä

Luukun mekaaninen lukitus on oletusasetuksena käytössä.

Avaa luukku siirtämällä lukkoa oikealle.

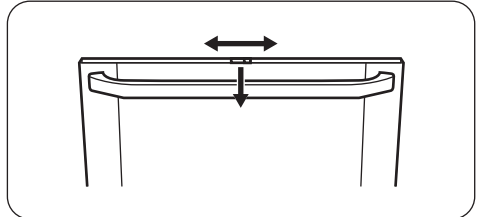

Sulje luukku lukitusvipua painamatta.

Mekaanisen uunin lukituksen kytkeminen pois päältä

1. Paina luukun reunalistaa B molemmalta puolelta. Tiiviste irtaoo.

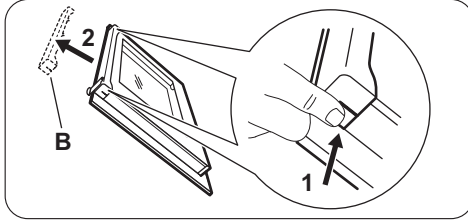

2. Irrota luukun reunalista vetämällä sitä ylöspäin.
3. Irrota lukitusvipu 1, siirrä sitä oikealle 2 ja kiinnitä se takaisin paikalleen.

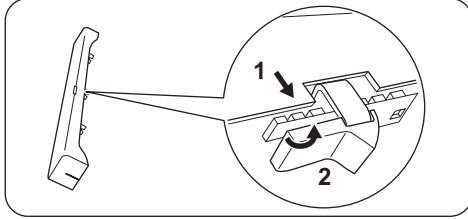

4. Pitele luukun reunalistaa B molemmalta puolelta ja aseta se luukun sisäreunaan. Aseta luukun reunalista luukun yläreunaan.

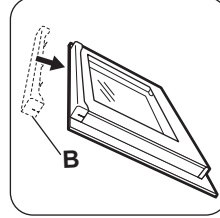

Mekaanisen uunin lukituksen kytkeminen päälle

Suorita edellä mainitut toimenpiteet uudelleen ja siirrä vipu takaisin vasemmalle.



Kun laite kytketään pois toiminnasta, luukun mekaaninen lukitus ei poistu käytöstä.

Keittotaso - Päivittäinen käyttö



VAROITUS! Lue turvallisuutta koskevat luvut.

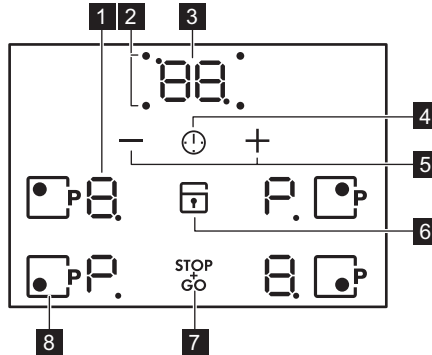

Keittotason käyttöpaneeli



Laitetta käytetään kosketuspainikkeilla. Näytöt, merkkivalot ja äänimerkit ilmaisevat, mitkä toiminnot ovat käytössä.

	Kosketuspainike	Toiminto	Kuvaus
1	-	Tehotason näyttö	Tehotason näyttäminen.
2	-	Keittoalueiden ajastimen ilmaiset	Aika-asetusta koskevan keittoalueen osoittaminen.
3	-	Ajastimen näyttö	Ajan osoittaminen minuutteina.
4		-	Keittoalueen valitseminen.
5	+ / -	-	Ajan lisääminen tai vähentäminen.
6		Lukitus / Lapsilukko	Käyttöpaneelin lukitseminen/lukituksen poistaminen.
7	STOP GO	STOP+GO	Toiminnon kytkeminen päälle ja pois päältä.
8		Power-toiminto	Toiminnon kytkeminen päälle ja pois päältä.

Tehotasojen näytöt

Näyttö	Kuvaus
	Keittoalue on kytketty pois toiminnasta.
	Keittoalue on toiminnassa.
	STOP+GO -toiminto on toiminnassa.
	Automaattinen kuumennus -toiminto on toiminnassa.
	Power-toiminto -toiminto on kytketty päälle.
	Toimintahäiriö.
	OptiHeat Control (kolmivaiheinen jälkilämmön ilmaisin): edelleen toiminnassa / lämpimänäpito / jälkilämpö.
	Lukitus /Lapsilukko-toiminto on toiminnassa.
	Keittoastia on sopimaton tai liian pieni, tai keittoalueella ei ole astiaa.
	Automaattinen virrankatkaisu -toiminto on toiminnassa.

OptiHeat Control (kolmivaiheinen jälkilämmön ilmaisin)



VAROITUS!

Palovammojen vaara on olemassa jälkilämmön vuoksi. Merkkivalo ilmaisee jälkilämmön tason.

Induktiokeittoalueella kypsennyksen vaatima lämpö kohdistuu suoraan keittoastian pohjaan. Keittoastian lämpö kuumentaa keraamisen pinnan.

Tehotaso

Voit asettaa tehotason tai muuttaa sitä kääntämällä vääntimen oikean tehotason kohdalle. Kytke se pois päältä kääntämällä väännin asentoon **0**.

Automaattinen virrankatkaisu

Toiminto katkaiseen virran automaattisesti keittotasosta seuraavissa tilanteissa:

- Kaikki keittoalueet on kytketty pois toiminnasta.
- Et aseta tehotasoa kytkettyäsi keittotason toimintaan.
- Käyttöpaneelin päälle on roiskunut jotakin tai sen päälle on asetettu jotakin (pannu, liina, jne.) yli 10 sekunnin ajaksi. Keittotasosta kuuluu äänimerkki ja se kytketty pois toiminnasta. Ota esine pois tai pyyhi käyttöpaneeli.
- Keittoalue ylikuumenee (esimerkiksi kun neste kiehuu kuiviin paistinpannalla). Anna keittoalueen jäähtyä ennen kuin käytät keittoaluetta uudelleen.
- Keittoastia on vääرنlainen. Symboli **F** syttyy ja keittoalue kytketty automaattisesti pois toiminnasta 2 minuutin kuluttua.
- Keittoaluetta ei kytketä pois toiminnasta eikä tehotasoa muuteta. Jonkin ajan kuluttua merkkivalo syttyy ja laite kytketty pois toiminnasta.

Tehotason ja keittotason sammumisajan suhde:

Tehotaso	Keittotason pois kytkymisaika
1 - 2	6 tuntia
3 - 4	5 tuntia
5	4 tuntia
6 - 9	1,5 tunti

Automaattinen kuumennus

Jos tämä toiminto kytketään toimintaan, haluttu tehotoso voidaan saavuttaa nopeammin. Toiminto asettaa korkeimman tehotason joksikin aikaa, ja laskee tehotason sen jälkeen oikeaan asetukseen.



Toiminnon toimintaan kytkeminen edellyttää, että keittoalue on kylmä.

Keittoalueen toiminnon päälle kytkeminen: käännä keittoalueen väännin asentoon **A**. **P** tulee näkyviin näyttöön. Aseta välittömästi oikea tehotoso.

Toiminnon poistaminen käytöstä: käännä väännin Off-asentoon.

Power-toiminto

Kyseinen toiminto lisää induktiokeittoalueiden käytettävissä olevaa tehoa. Toiminto voidaan kytkeä toimintaan induktiokeittoalueelle vain rajoitetuksi ajaksi. Tämän jälkeen induktiokeittoalue kytketty automaattisesti takaisin korkeimmalle tehotasolle.

Kytke toiminto toimintaan keittoalueeseen: kosketa **P** syttyy.

Toiminnon kytkeminen pois toiminnasta: muuta tehotasoa.

Ajastin

Ajanlaskenta-automaatiikka

Voit käyttää tätä toimintoa keittoalueen toiminta-ajan asettamiseen yhtä käyttökertaa varten.

Aseta ensin keittoalue ja sen jälkeen toiminto. Voit asettaa tehotason ennen toiminnon asettamista tai sen jälkeen.

Keittoalueen asettaminen: kosketa painiketta toistuvasti, kunnes vaaditun keittoalueen merkkivalo syttyy.

Toiminnon kytkeminen toimintaan: kosketa ajastimen **+**-painiketta ja aseta aika (**00 - 99** minuuttia). Kun keittoalueen merkkivalo alkaa vilkkumaan hitaasti, ajan laskenta on käynnissä.

Jäljellä olevan ajan tarkistaminen: aseta keittoalue painikkeella . Keittoalueen merkkivalo alkaa vilkkumaan nopeasti. Jäljellä oleva aika näkyy näytössä.

Ajan muuttaminen: aseta keittoalue painikkeella . Kosketa painiketta **+** tai **-**.

Toiminnon kytkeminen pois toiminnasta: aseta keittoalue painikkeella ja kosketa painiketta **-**.

Jäljellä oleva aika laskee takaisin arvoon **00**.
Keittoalueen merkkivalo sammuu. Voit kytkeä toiminnon pois päältä myös koskettamalla samanaikaisesti painikkeita **+** ja **-**.



Kun aika on kulunut loppuun, laitteesta kuuluu äänimerkki ja näytössä vilkkuu **00**. Keittoalue kytkeytyy pois toiminnasta.

Äänimerkin deaktivoiminen: kosketa painiketta

CountUp Timer (Ajanlaskenta-automatiikka)

Voit käyttää tätä toimintoa keittoalueen toiminta-ajan tarkkailemiseen.

Keittoalueen asettaminen: kosketa painiketta toistuvasti, kunnes vaaditun keittoalueen merkkivalo syttyy.

Toiminnon kytkeminen toimintaan: kosketa ajastimen painiketta **-**. syttyy. Kun keittoalueen merkkivalo alkaa vilkkumaan hitaasti, ajan laskenta on käynnissä.

Näytössä näkyy vuorotellen ja ajastimen aika (minuuttia).

Keittoalueen jäljellä olevan toiminta-ajan

tarkistaminen: valitse keittoalue painikkeella . Keittoalueen merkkivalo alkaa vilkkumaan nopeasti. Näytössä näkyy keittoalueen toiminta-aika.

Toiminnon kytkeminen pois toiminnasta: aseta keittoalue painikkeella ja kosketa painiketta **+** tai **-**. Keittoalueen merkkivalo sammuu.

Hälytinajastin

Voit käyttää tätä toimintoa **hälytinajastimena** keittotason ollessa toiminnassa ja keittoalueiden ollessa pois toiminnasta (tehotason näytössä näkyy).

Toiminnon kytkeminen toimintaan: kosketa painiketta . Aseta aika koskettamalla ajastimen painiketta **+** tai **-**. Keittoalueiden näyttö kytkeytyy automaattisesti pois päältä 10 sekunnin kuluttua. Kun aika on kulunut loppuun, laitteesta kuuluu äänimerkki ja näytössä vilkkuu **00**.

Äänimerkin deaktivoiminen: kosketa painiketta .

Toiminnon kytkeminen pois päältä: kytke päälle lyhyeksi aikaa ja kytke pois päältä keittoalue vasemmalla edessä.



Toiminnolla ei ole vaikutusta keittoalueiden toimintaan.

STOP+GO

Kyseinen toiminto kytkee kaikki toiminnassa olevat keittoalueet alhaisimpaan tehotasoon.

Toiminto ei peruuta asetettuja ajastuksia.

Toiminnon kytkeminen toimintaan: kosketa painiketta . syttyy.

Toiminnon kytkeminen pois toiminnasta: kosketa painiketta . Edellinen tehotaso kytkeytyy päälle.



Jos tehotasoa muutetaan, toiminto pysähtyy ja näytössä näkyy uusi tehotaso.

Lukitus

Voit lukita keittotason kosketuspainikkeet keittoalueiden toimiessa.

Aseta ensin tehotaso.

Toiminnon kytkeminen toimintaan: kosketa painiketta . syttyy neljän sekunnin ajaksi. Ajastin toimii edelleen.

Toiminnon kytkeminen pois toiminnasta: kosketa painiketta . Edellinen tehotaso kytkeytyy päälle.



Kun sammutat keittotason, myös tämä toiminto sammuu.

Lapsilukko

Toiminto estää keittotason käyttämisen vahingossa.

Toiminnon toimintaan kytkeminen: keittoalueen on oltava pois päältä. Kosketa painiketta , kunnes vilkkuu. Kosketa . syttyy 4 sekunnin ajaksi.

Toiminnon pois toiminnasta kytkeminen: keittoalueen on oltava pois päältä. Kosketa painiketta , kunnes vilkkuu. Kosketa . syttyy 4 sekunnin ajaksi.

Voit ohittaa toiminnon vain yhtä keittoaikaa

koskien: kytke keittoalue toimintaan. syttyy.

Kosketa painiketta , kunnes syttyy. **Aseta tehotaso 4 sekunnin kuluessa.** Nyt voit käyttää keittotasoa. Kun kytket laitteen pois toiminnasta, toiminto kytkeytyy takaisin toimintaan.

Tehonhallinta -toiminto

- Keittoalueet on ryhmitetty keittotason vaiheiden sijainnin ja määrän mukaan. Katso kuva.
- Vaiheissa on maksimisähköuormitukset.

- Toiminto jakaa virran samaan vaiheeseen kytkettyihin keittoalueisiin.
- Toiminto kytketty toimintaan, kun yksivaiheeseen kytkettyjen keittoalueiden kokonaissähkökuormitus ylittyy.
- Toiminto laskee samaan vaiheeseen kytkettyjen keittoalueiden tehoa.
- Alhaisemman tehon omaavien alueiden tehotasonäyttö muuttuu kahdella tasolla.

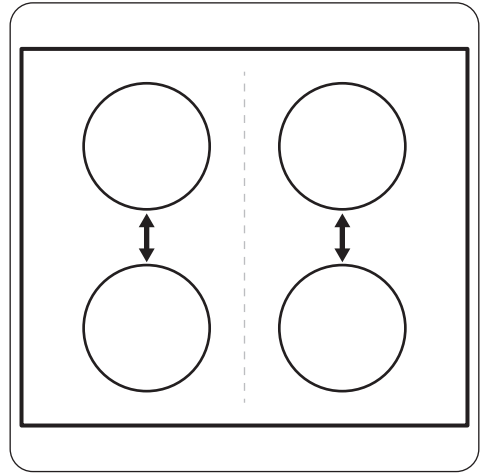

Keittotaso - Vihjeitä ja vinkkejä



VAROITUS! Lue turvallisuutta koskevat luvut.

Keittoastiat



Induktiokeittoalueilla voimakas sähkömagneettinen kenttä luo keittoastian lämmön erittäin nopeasti.



Käytä induktiokeittoalueille soveltuvia keittoastioita.

Keittoastian materiaali

- **sopivat:** valurauta, teräs, emaloitu teräs, ruostumaton teräs, monikerroksinen pohja (valmistajan merkintä ilmaisee soveltuvuuden).
- **sopimattomat:** alumiini, kupari, messinki, lasi, keramiikka, posliini.

Keittoastia soveltuu käytettäväksi induktiokeittotasolla, jos:

- pieni määrä vettä kuumenee hyvin nopeasti korkeimmalla tehotasolla
- magneetti tarttuu astian pohjaan.



Keittoastian pohjan tulee olla mahdollisimman paksu ja tasainen.

Keittoastian mitat

Induktiokeittoalueet mukautuvat automaattisesti keittoastian pohjan kokoon tiettyyn rajaan saakka.

Keittoalueen tehokkuus riippuu keittoastian halkaisijasta. Keittoastia, jonka halkaisija on

minimiarvoa pienempi, saa vain osan keittoalueen tehosta.

Keittoastian minimihalkaisija

Keittoalue	Keittoastian halkaisija (mm)
Vasemmalla takana	125 - 140
Oikealla takana	145 - 180
Oikealla edessä	145 - 180
Vasemmalla edessä	180 - 210

Käytön aikana kuuluvat äänet

Jos kuulet:

- Halkeilevaa ääntä: keittoastia on valmistettu useasta materiaalista (Sandwich-rakenne).
- Vihellysäntä: käytät keittoaluetta korkealla tehotasolla ja keittoastia on valmistettu useasta eri materiaalista (monikerroksinen rakenne).
- Huminaa: käytät korkeaa tehotasoa.
- Napsahdusääniä: sähköpiirien kytkettyminen.
- Sihinää, surinaa: puhallin on toiminnassa.

Nämä äänet ovat normaaleja, eivätkä ne tarkoita, että keittotasossa olisi jokin vika.

Öko Timer (Säästöajastin)

Energian säästämiseksi keittoalueen vastus kytketty pois toiminnasta ennen kuin ajanlaskenta-automaatiikan äänimerkki kuuluu. Toiminta-ajan erotus riippuu tehotasosta ja kypsennysajasta.

Esimerkkejä keittotoiminnoista

Tehotason ja keittoalueen virrankulutuksen suhde ei ole lineaarinen. Keittoalueen virrankulutus ei kasva

suhteellisesti suurempaan tehotasoon siirryttäessä. Tämä tarkoittaa, että keskiuurella tehotasolla toimiva keittoalue kuluttaa vähemmän kuin puolet maksimitason vaatimasta energiasta.



Taulukossa annetut tiedot ovat ainoastaan suuntaa-antavia.

Tehotaso	Käyttökohde:	Aika (min)	Vinkkejä
- 1	Valmiiden ruokien lämpimänäpito.	tarpeen mukaan	Aseta keittoastian päälle kansi.
1 - 2	Hollandaise-kastike, voin, suklaan ja liivattteen sulattaminen.	5 - 25	Sekoita aika ajoin.
1 - 2	Kiinteyttäminen: munakkaat, paistetut kananmunat.	10 - 40	Valmista kannen alla.
2 - 3	Riisin ja maitoruokien haudutus, valmisruokien kuumentaminen.	25 - 50	Lisää nestettä riisin suhteen vähintään kaksinkertainen määrä, sekoita maitoruokia kypsennyksen aikana.
3 - 4	Höyrytetyt vihannekset, kala, liha.	20 - 45	Lisää joitakin ruokalusikallisia nestettä.
4 - 5	Höyryssä kypsennetyt perunat.	20 - 60	Käytä korkeintaan ¼ litraa vettä 750 g perunoita.
4 - 5	Suurten ruokamäärien kypsentäminen, pataruoat ja keitot.	60 - 150	Enintään 3 litraa nestettä + valmistusaineet.
6 - 7	Leikkeiden, vasikanlihan, cordon bleun, kotlettien, pyöryköiden, makkaroiden, maksan, kastikepohjan, kananmunien, ohukaisten ja munkkien paistaminen.	tarpeen mukaan	Käännä kypsennyksen puolivälissä.
7 - 8	Voimakas paistaminen: sipuliperunat, ulkofilee, pihvit.	5 - 15	Käännä kypsennyksen puolivälissä.
9	Veden keittäminen, pastan keittäminen, lihan ruskistaminen (gulassi, patapaisti), ranskalaisten friteeraus.		
	Suuren vesimäärän keittäminen. Power-toiminto on kytketty toimintaan.		

Keittotaso - Hoito ja puhdistus



VAROITUS! Lue turvallisuutta koskevat luvut.

Yleistä

- Puhdista keittotaso jokaisen käytön jälkeen.
- Tarkista aina, että keittoastian pohja on puhdas.

- Pinnan naarmut tai tummat läiskät eivät vaikuta keittotason toimintaan.
- Käytä keittotason pintaan sopivaa erityistä puhdistusainetta.
- Käytä erityistä lasipintaan tarkoitettua kaavinta.

Keittotason puhdistaminen

- **Poista välittömästi:** sulanut muovi, muovikelmu ja sokeripitoinen ruoka. Muutoin lika voi aiheuttaa

keittotasoon vaurioita. Aseta erityinen kaavin viistosti lasipintaa vasten ja liikuta kaavinta pintaa pitkin.

- **Poista sitten, kun keittotaso on jäähtynyt riittävästi:** kalkkirenkaat, vesirenkaat, rasvatahrat, kirkkaat metalliset värimuutokset. Puhdista keittotaso kostealla liinalla ja miedolla puhdistusaineella. Pyyhi keittotaso pehmeällä kuivalla liinalla puhdistuksen jälkeen.

Uuni - Päivittäinen käyttö



VAROITUS! Lue turvallisuutta koskevat luvut.

Uunin kytkeminen toimintaan ja pois toiminnasta



Laitteen säätimien symbolit, merkivalot ja lamput ovat mallikohtaisia:

- Merkkivalo syttyy uunin kuumentamisen aikana.
- Lamppu syttyy uunin toiminnan aikana.
- Symboli osoittaa, säätääkö valitsin jotakin keittoaluetta, uunin toimintoja vai lämpötilaa.

1. Käännä uunin toimintojen väännin haluamasi toiminnon kohdalle.
2. Käännä lämpötilan väännin haluamasi lämpötilan kohdalle.
3. Uuni kytketään pois toiminnasta kääntämällä uunin toimintojen väännin ja lämpötilan väännin Off-asentoon.

Uunin toiminnot

Symboli	Uunin toiminto	Käyttötarkoitus
●	Pois toiminnasta	Laitteesta on katkaistu virta.
	Kierroilma	Korkeintaan kahdella kannatintasolla kypsentäminen samanaikaisesti ja ruokien kuivaaminen. Aseta lämpötila 20 - 40 °C alhaisemmaksi kuin Ylä + alalämpö -toimintoa käytettäessä.
	Ylä + alalämpö	Ruokien ja leivonnaisten paistaminen yhdellä tasolla.
	Piiras/Pizza	Voimakkaamman ruskistuksen tai rapean pohjan vaativien ruokien paistaminen yhdellä kannatintasolla. Aseta lämpötila 20 - 40 °C alhaisemmaksi kuin Ylä + alalämpö -toimintoa käytettäessä.
	Ruskistaminen	Suurikokoisten luita sisältävien lihapalojen tai lintupaistien paistaminen yhdellä kannatintasolla. Gratinointi ja ruskistus.
	Suuri grilli	Matalien suurien ruokamäärien grillaus sekä leivän paahtaminen.

Symboli	Uunin toiminto	Käyttötarkoitus
	Kuivaus	Hedelmä- (esim. omenat, luumut, persikat) ja vihannesviipaleiden (tomaatit, kesäkurpitsa, sienet) kuivaus.
	Sulatus	Pakasteiden sulattaminen.
	Uunin lamppu	Lampun sytyttäminen ilman uunitoimintoa.
	Painikelukitus	Uunin toimintojen lukitseminen.

Jäähdytyspuhallin

Kun laite on toiminnassa, jäähdytyspuhallin kytkeytyy automaattisesti toimintaan laitteen pintojen pitämiseksi viileinä. Kun kytket laitteen pois toiminnasta, jäähdytyspuhallin toimii edelleen, kunnes laite on jäähtynyt.

Uunin lukitseminen

Uunin toimintojen vääntimessä on sisäänrakennettu toimintolukitus.



Toimintolukitus ei katkaise liedien virransyöttöä.

Käännä väännin symbolin  kohdalle. Väännin tulee ulos noin 2 mm.

Uunin lukituksen poistaminen: Paina väännintä ja käännä se haluttuun asentoon.

Uunipeltien ja ritilän asettaminen kannattimille

Grilli / uunipannu:

Työnnä uunipannu kannatintason ohjauskiskoja väliin.

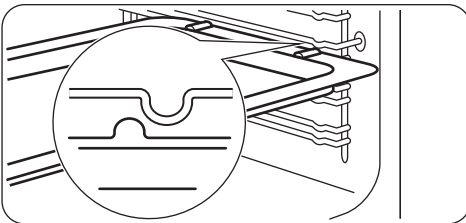

Paistoritilä ja uunipannu yhdessä:

Paina uunipannu kannatinkiskon ohjauskiskoja väliin ja paistoritilä yläpuolella oleviin ohjauskiskoihin.

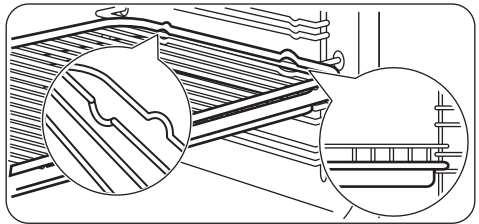

- Lisävarusteiden oikeassa ja vasemmassa yläosassa on pienet lovet niiden turvallisuuden parantamiseksi. Lovet estävät myös kallistumisen.
- Ritilän yläreuna estää keittoastioiden luisumisen.

Uuni - Vihjeitä ja vinkkejä



VAROITUS! Lue turvallisuutta koskevat luvut.



Taulukoissa mainitut lämpötilat ja paistoajat ovat ainoastaan suuntaa antavia. Lämpötila ja paisto aika riippuvat reseptistä sekä käytettyjen aineiden laadusta ja määrästä. Esikuumenna aina tyhjä uuni vaadittuun lämpötilaan 20 minuutin ajan ennen ruokien kypsennyksen aloittamista.



HUOMIO!

Leivonnaisten paistaminen

- Uunisi voi paistaa eri tavalla kuin entinen laitteesi. Käytä aikaisemmin käyttämiesi asetusten (lämpötila, paisto aika) ja kannatintasojen sijaan taulukossa mainittuja asetuksia.

- Ensimmäisellä kerralla valmistaja suosittelee alhaisemman lämpötilan käyttämistä.
- Jos et löydä omaan reseptiisi sopivia ohje arvoja, sovelle jonkin lähes samanlaisen leivonnaisten tietoja.
- Jos paistat useammalla kuin yhdellä kannatintasolla, voit pidentää paisto aikaa 10 – 15 minuuttia.
- Eri kannatintasoilla olevat leivonnaiset voivat ruskistua epätasaisesti paistamisen alkuvaiheessa. Tässä tapauksessa lämpötila-asetusta ei pidä muuttaa. Erot tasaantuvat paistamisen jatkuessa.
- Jos paisto aika on pitkä, voit käyttää hyväksesi jälkilämpöä ja sammuttaa uunin n. 10 minuuttia ennen paistoajan päättymistä.

Pakasteita sulatettaessa uunipellit voivat vääntyä uunin toiminnan aikana. Jäähdyessään uunipellit palautuvat kuitenkin alkuperäiseen muotoonsa.

Leivontavinkkejä

Leivontatulokset	Mahdollinen syy	Korjaustoimenpide
Kakun pohja ei ole riittävän ruskea.	Kannatintaso on virheellinen.	Laita kakku alemmalle kannatintasolle.
Kakku laskeutuu, se on taikinainen tai liian kostea.	Uunin lämpötila on liian korkea.	Käytä seuraavalla kerralla hiukan alhaisempaa lämpötilaa.
Kakku laskeutuu, se on taikinainen tai liian kostea.	Liian lyhyt paisto aika.	Pidennä paisto aikaa Kypsennysaika ei voi lyhentää asettamalla korkeampi lämpötila.
Kakku laskeutuu, se on taikinainen tai liian kostea.	Taikinassa on liikaa nestettä.	Käytä vähemmän nestettä Varmista, että sekoitusaika on oikea, erityisesti kun valmistat taikinän monitoimikoneella.
Kakku on liian kuiva.	Uunin lämpötila on liian matala.	Käytä seuraavalla kerralla korkeampaa uunin lämpötilaa.
Kakku on liian kuiva.	Liian pitkä paisto aika.	Käytä seuraavalla kerralla lyhyempää paisto aikaa.
Kakku ruskistuu epätasaisesti.	Liian korkea paistolämpötila ja liian lyhyt paisto aika.	Alenna uunin lämpötilaa ja pidennä paisto aikaa.
Kakku ruskistuu epätasaisesti.	Taikina on jakautunut epätasaisesti.	Jaa taikina tasaisesti leivinpellille.
Kakku ei paistu ilmoitetussa paisto ajassa.	Uunin lämpötila on liian matala.	Käytä seuraavalla kerralla hiukan korkeampaa uunin lämpötilaa.

Ruokalaji	Lämpötila (°C)	Aika (min)	Kannatintaso
Sämpylät	175 - 185	15 - 20	2 + 4
Kokojväsämpylät	165 - 180	20 - 30	2 + 4
Täytetyt voileivät	170 - 180	15 - 20	2 + 4
Vuokaleipä	170 - 190	30 - 40	1 + 4
Pretzelit	160 - 170	15 - 20	2 + 4
Vehnäleipä / Kokonainen leipä	170 - 180	35 - 45	2 + 4
Kokojväleipä	160 - 170	35 - 45	2 + 4
Ruisleipä, sekavilja	250	-	2 + 4
- kypsennys	160 - 170	60 - 70	2 + 4
Patongit	180 - 200	20 - 30	2 + 4
Pannukakku	150 - 160	50 - 60	3
Hedelmäkakut	140 - 150	70 - 80	3
Muffinssit	160 - 170	15 - 25	2 + 4
Kääretorttu	190 - 210	6 - 15	3
Pullat	185 - 195	8 - 15	2 + 4
Hiivaleipä	170 - 180	25 - 35	2 + 4
Piparkakku	160 - 170	8 - 15	2 + 4
Vuokakakku	150 - 160	30 - 40	2 + 4
Sokerikakut	150 - 160	50 - 60	2
Marengit	100	90 - 120	2 + 4
Marenkipohjat	100	90 - 120	2 + 4
Pikkuleivät	150 - 160	10 - 20	2 + 4
Voitaikina	155 - 165	30 - 40	2 + 4
Hedelmäkakut, murotaikinapohja	150 - 160	esikypsennys, pohjat 10 - 15	2 + 4
Hedelmäkakut, murotaikinapohja	150 - 160	viimeistely 35 - 45	2 + 4
Hedelmäkakut, murotaikina	170 - 180	30 - 40	2 + 4

Ylä- ja alalämpö

Ruokalaji	Lämpötila (°C)	Aika (min)	Kannatintaso
Sämpylät	200 - 225	8 - 12	3 - 4
Kokojyäsämpylät	190 - 200	20 - 25	3 - 4
Täytetyt voileivät	200 - 225	10 - 12	3 - 4
Ciabatta-sämpylät	210 - 230	10 - 20	3 - 4
Focaccia	220 - 230	15 - 20	3 - 4
Pitaleipä	250	5 - 15	3 - 4
Pretzelit	180 - 200	12 - 15	3 - 4
Vehnäleipä	190 - 210	25 - 40	1 - 2
Ciabatta	210 - 220	15 - 25	1 - 2
Kokojyväleipä	180 - 200	35 - 45	1 - 2
Ruisleipä, sekavilja	275	-	1
- kypsennys	190	55 - 65	1
Patongit	220 - 230	15 - 30	3 - 4
Pannukakku	170 - 180	50 - 60	2 - 3
Vuokakakku	170 - 180	35 - 45	3 - 4
Sokerikakut	170 - 180	40 - 50	1 - 2
Täytekakut, nullat	200 - 225	8 - 12	3 - 4
Marengit	100	90 - 120	3 - 4
Marenkipohjat	100	90 - 120	3 - 4
Pikkuleivät	160 - 180	6 - 15	3 - 4
Voitaikina	170 - 190	30 - 45	3 - 4
Kääretortut	190 - 210	10 - 12	3 - 4
Hedelmäkakut, murotaikinapohja	175 - 200	esikypsennys, rulla 10 - 15	3 - 4
Hedelmäkakut, murotaikinapohja	175	viimeistely 35 - 45	3 - 4
Hedelmäkakut, murotaikina	190 - 200	25 - 35	3 - 4
Marsipaanikakku	210 - 230	10 - 12	2

Pizzataulukko

Ruokalaji	Lämpötila (°C)	Aika (min)	Kannatintaso
Ciabatta-sämpylät	200 - 220	10 - 20	2 - 3
Focaccia	220 - 230	10 - 20	2 - 3
Ciabatta	190 - 200	15 - 25	2 - 3
Hedelmäkakut, murotaikinapohja	170 - 180	35 - 45	2 - 3
Hedelmäkakut, murotaikina	175 - 200	25 - 35	2 - 3
Pizza, kotitekoinen (paksu - runsastäyteinen)	180 - 200	25 - 35	1 - 2
Pizza, kotitekoinen (ohut pohja)	200 - 230 ¹⁾	15 - 20	1 - 2
Pizza, pakaste	200	15 - 20	1 - 2
Piiraat, itse valmistetut, esikypsennys, rulla	215 - 225	35 - 45	3 - 4
Piiraat, itse valmistetut, viimeistely	215 - 225	35 - 45	3 - 4
Tortut, pakaste	200	15 - 25	3 - 4

1) Esikuumenna uuni.

Kuumailmatoiminto

Ruokalaji	Lämpötila (°C)	Aika (min)	Kannatintaso
Kala, keitto	150 - 160	_ 1)	2 + 4
Kala, friteeraus	165 - 175	_ 1)	2 + 4
Lihamureke	165 - 175	60 - 70	2 + 4
Lihapullat	165 - 175	35 - 45	2 + 4
Maksapâté	165 - 175	65 - 75	2 + 4
Perunapaistos	175	55 - 65	2 + 4
Lasagne, itse valmistettu	175	60 - 70	2 + 4
Lasagne, pakaste	175	30 - 45 ²⁾	2 + 4
Makaronivuoka	165 - 175	40 - 50	2 + 4
Pizza, kotitekoinen	180 - 200	20 - 35	3
Pizza, pakaste	180 - 200	15 - 25 ²⁾	2 + 4
Ranskalaiset, pakaste	180 - 200	30 - 45 ²⁾	2 + 4
Piiraat, itse valmistetut - esikypsennys, rulla	165 - 175	15 - 20	2 + 4

Ruokalaji	Lämpötila (°C)	Aika (min)	Kannatinta-so
Piiraat, itse valmistetut - viimeistely	165 - 175	30 - 40	2 + 4
Tortut, pakaste	175	25 - 35 ²⁾	2 + 4

1) Kun kalaa friteerataan tai keitetään, keittoaika riippuu kalan paksuudesta. Kala on kypsä, kun sen liha on valkoista. Ko-keile lävistämällä kala haarukalla. Jos liha irtoaa helposti ruodoista, kala on kypsä.

2) Kahta tasoa käyttäessä (kaksinkertainen annos) aika on noin 1/3 pakkauksessa mainittua aikaa pitempi. Jos annettu aika on 30 minuuttia, valmistusaika on noin 30 + 10 = 40 min.

Ylä- ja alalämpö

Ruokalaji	Lämpötila (°C)	Aika (min)	Kannatinta-so
Kala, keitto	160 - 170	_1)	2 - 3
Kala, friteeraus	180 - 200	_1)	2 - 3
Lihamureke	175 - 200	45 - 60	2 - 3
Lihapullat	175 - 200	30 - 45	3 - 4
Maksapâté	180 - 200	50 - 60	2 - 3
Gratiinit	180 - 200	50 - 60	2 - 3
Perunapaistos	200	55 - 65	3 - 4
Lasagne, itse valmistettu	200	50 - 60	2 - 3
Lasagne, pakaste	175 - 200	30 - 45 ²⁾	3 - 4
Makaronivuoka	180 - 200	30 - 40	2 - 3
Pizza, kotitekoinen	220 - 230	15 - 25	2 - 3
Pizza, pakaste	220 - 230	15 - 25 ²⁾	2 - 3
Ranskalaiset, pakaste	225 - 250	20 - 30 ²⁾	3 - 4
Piiraat, itse valmistetut - esikypsennys, rulla	190 - 210	15 - 25	3 - 4
Piiraat, itse valmistetut - viimeistely	190 - 210	20 - 30	3 - 4
Tortut, pakaste	200 - 225	20 - 30 ²⁾	3 - 4

1) Kun kalaa friteerataan tai keitetään, keittoaika riippuu kalan paksuudesta. Kala on kypsä, kun sen liha on valkoista. Ko-keile lävistämällä kala haarukalla. Jos liha irtoaa helposti ruodoista, kala on kypsä.

2) Kahta tasoa käyttäessä (kaksinkertainen annos) aika on noin 1/3 pakkauksessa mainittua aikaa pitempi. Jos annettu aika on 30 minuuttia, valmistusaika on noin 30 + 10 = 40 min.

Lihan paistaminen

- Käytä paistamisessa lämmönkestäviä uunivuokia (lue valmistajan ohjeet).

- Suurikokoiset paistit voi laittaa suoraan uunipannulle tai paistoritilän päälle, jonka alla on uunipannu (mikäli varusteena).

- Paista vähärasvainen liha paistovuoaassa kannella peitettyinä. Näin liha pysyy mehukkaampana.
 - Jos haluat pinnan ruskistuvan, paista liha paistovuoaassa ilman kantta.
 - Suosittelemme 1 kg tai sitä enemmän painavan lihan ja kalan paistamista laitteessa.
 - Kaada vähän nestettä uunipannuun välttääksesi ruoasta erittyvän lihanesteen tai rasvan kiinnipalamisen.
- Käännä paistia tarvittaessa, kun paistoaajasta on kulunut 1/2 - 2/3.
 - Valele suurien lihojen ja kanan päälle niistä tulevia nesteitä useita kertoja paistamisen aikana. Valelu parantaa lopputulosta.
 - Kytke laite pois toiminnasta noin 10 minuuttia ennen paistojen päättymistä jälkilämmön hyödyntämiseksi.

Kuumailmatoiminto

Naudanliha

Ruokalaji	Lämpötila (°C)	Aika (min/kg)	Kannatinta-so
Paahtopaisti ¹⁾	125	80 - 120	2 - 3
Reisipaisti - ruskistus	200	yhteensä 10	2 - 3
Reisipaisti - paisto	150	50 - 60	2 - 3
Paahtopaisti	160	90 - 120	1 - 2

1) Muut. Voidaan viimeistellä ruskistamalla pinta grillin alapuolella tai ylä-/alalämmöllä lämpötilassa 250 °C. Jos paistolämpömittaria käytetään, poista se ennen grillausta.

Vasikanliha

Ruokalaji	Lämpötila (°C)	Aika (min/kg)	Kannatintaso
Naudanfilee ¹⁾	160	60 - 70	2 - 3

1) Muut. Voidaan viimeistellä ruskistamalla pinta grillin alapuolella tai ylä-/alalämmöllä lämpötilassa 250 °C. Jos paistolämpömittaria käytetään, poista se ennen grillausta.

Lammas

Ruokalaji	Lämpötila (°C)	Aika (min/kg)	Kannatintaso
Koipi / lapa / selkä	160	80 - 100	2

Porsaanliha

Ruokalaji	Lämpötila (°C)	Aika (min/kg)	Kannatintaso
Porsaanpaisti ¹⁾	175	60 - 70	2 - 3
Porsaankylkipaisti ¹⁾	175	60	2 - 3
Niskapaistit	160	90 - 120	2 - 3
Kinkku	150	60 - 100	1 - 2

1) Muut. Voidaan viimeistellä ruskistamalla pinta grillin alapuolella tai ylä-/alalämmöllä lämpötilassa 250 °C. Jos paistolämpömittaria käytetään, poista se ennen grillausta.

Lintupaisti

Ruokalaji	Lämpötila (°C)	Aika (min/kg)	Kannatintaso
Kana, paloiteltu	180	55 - 65	2 - 3
Ankka ¹⁾	150	55 - 65	2 - 3
Ankka, hidas kypsennys ¹⁾	130	yhteensä noin 5 tuntia	2 - 3
Kalkkunapaisti, täytetty	150	50 - 60	1 - 2
Kalkkunarinta	175	70 - 80	2 - 3

¹⁾ Muut. Voidaan viimeistellä ruskistamalla pinta grillin alapuolella tai ylä-/alalämmöllä lämpötilassa 250 °C. Jos paistolämpömittaria käytetään, poista se ennen grillausta.

Ylä- ja alalämpö

Naudanliha

Ruokalaji	Lämpötila (°C)	Aika (min/kg)	Kannatintaso
Paahtopaisti ¹⁾	125	80 - 120	2 - 3
Reisipaisti - ruskistus	225	yhteensä 10	2 - 3
Reisipaisti - paisto	160	50 - 60	2 - 3
Paahtopaisti	180	90 - 120	1 - 3

¹⁾ Muut. Voidaan viimeistellä ruskistamalla pinta grillin alapuolella tai ylä-/alalämmöllä lämpötilassa 250 °C. Jos paistolämpömittaria käytetään, poista se ennen grillausta.

Vasikanliha

Ruokalaji	Lämpötila (°C)	Aika (min/kg)	Kannatintaso
Naudanfilee ¹⁾	180	60 - 70	2 - 3

¹⁾ Muut. Voidaan viimeistellä ruskistamalla pinta grillin alapuolella tai ylä-/alalämmöllä lämpötilassa 250 °C. Jos paistolämpömittaria käytetään, poista se ennen grillausta.

Lammas

Ruokalaji	Lämpötila (°C)	Aika (min/kg)	Kannatintaso
Koipi/lapa/kylki	180	80 - 100	2

Porsaanliha

Ruokalaji	Lämpötila (°C)	Aika (min/kg)	Kannatintaso
Porsaanpaisti ¹⁾	200	60 - 70	3
Porsaan kylkipaisti ¹⁾	200	60	3
Niskapaistit	180	90 - 120	2 - 3

Ruokalaji	Lämpötila (°C)	Aika (min/kg)	Kannatintaso
Kinkku	160	60 - 100	1 - 2

1) Muut. Voidaan viimeistellä ruskistamalla pinta grillin alapuolella tai ylä-/alalämmöllä lämpötilassa 250 °C. Jos paistolämpömittaria käytetään, poista se ennen grillausta.

Lintupaisti

Ruokalaji	Lämpötila (°C)	Aika (min/kg)	Kannatintaso
Kana, paloiteltu	200	55 - 65	2 - 3
Ankka ¹⁾	160	55 - 65	2 - 3
Ankka, hiljainen kypsennys ¹⁾	130	yhteensä noin 5 tuntia	2 - 3
Kalkkunapaisti, täytetty	160	50 - 60	1 - 2
Kalkkunarinta	200	70 - 80	2 - 3

1) Muut. Voidaan viimeistellä ruskistamalla pinta grillin alapuolella tai ylä-/alalämmöllä lämpötilassa 250 °C. Jos paistolämpömittaria käytetään, poista se ennen grillausta.

Ruskistaminen

Naudanliha

Ruokalaji	Lämpötila (°C)	Aika minuutteina lihakiloa kohti	Kannatintaso
Reisipaisti - ruskistus	200	yhteensä 10	2 - 3
Reisipaisti - paisto	150	50 - 60	2 - 3
Paahtopaisti	160	90 - 120	1 - 2

Vasikanliha

Ruokalaji	Lämpötila (°C)	Aika (min/kg)	Kannatintaso
Naudanfilee ¹⁾	160	60 - 70	2 - 3

1) Muut. Voidaan viimeistellä ruskistamalla pinta grillin alapuolella tai ylä-/alalämmöllä lämpötilassa 250 °C. Jos paistolämpömittaria käytetään, poista se ennen grillausta.

Lammas

Ruokalaji	Lämpötila (°C)	Aika (min/kg)	Kannatintaso
Koipi/lapa/kylki	160	80 - 100	2

Porsaanliha

Ruokalaji	Lämpötila (°C)	Aika (min/kg)	Kannatintaso
Porsaanpaisti ¹⁾	180	60 - 70	2 - 3
Porsaan kylkipaisti ¹⁾	175	60	2 - 3
Niskapaistit	160	90 - 120	2 - 3
Kinkku	150	60 - 100	1 - 2

¹⁾ Muut. Voidaan viimeistellä ruskistamalla pinta grillin alapuolella tai ylä-/alalämmöllä lämpötilassa 250 °C. Jos paistolämpömittaria käytetään, poista se ennen grillausta.

Lintupaisti

Ruokalaji	Lämpötila (°C)	Aika (min/kg)	Kannatintaso
Kana	180	55 - 65	2 - 3
Ankka ¹⁾	150	55 - 65	2 - 3
Ankka, hiljainen kypsennys ¹⁾	ei sovellu	yhteensä noin 5 tuntia	2 - 3
Kalkkunapaisti, täytetty	150	50 - 60	1 - 2
Kalkkunarinta	175	70 - 80	2 - 3

¹⁾ Muut. Voidaan viimeistellä ruskistamalla pinta grillin alapuolella tai ylä-/alalämmöllä lämpötilassa 250 °C. Jos paistolämpömittaria käytetään, poista se ennen grillausta.

Grillaaminen



VAROITUS! Grillauksen aikana uunin luukun on aina oltava kiinni.

- **Grillaa aina lämpötilan maksimiasetuksella.**
- Aseta uunipannu ja ritilä aina toiselle tai kolmannelle kannatintasolle.
- Grillaa vain ohuita liha- tai kalapaloja.

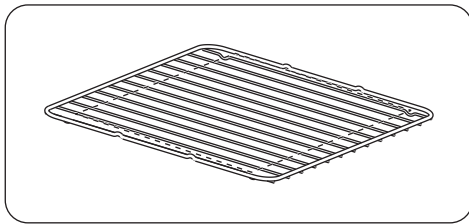

Grillausalue on asetettu ritilän keskelle.

Grillaus



Ruokalaji	Lämpötila (°C)	Aika (min)		Kannatin-taso
		1. puoli	2. puoli	
Porsaankyljykset	250	7 - 9	4 - 6	3 - 4
Lampaankyljykset	250	7 - 10	5 - 6	3 - 4
Kana, paloiltu	250	20 - 25	15 - 20	3 - 4
Makkarat	250	3 - 5	2 - 4	3 - 4
Porsaankylkipalat, esikypsennetty 20 minuuttia	250	15 - 20	15 - 20	3 - 4
Kala, turska ja lohi viipaleina	250	10 - 15	5 - 10	3 - 4
Paahtoleivät	250	2 - 3	1 - 2	3 - 4

Kuivaus

Vuoraa leivinpellit leivinpaperilla.

Parhaiden tuloksien saavuttaminen: kytke laite pois päältä, kun vaaditusta ajasta on kulunut puolet. Avaa

laitteen luukku ja anna uunin jäähtyä. Viimeistelet kuivaus tämän jälkeen.

Vihannekset

Ruokalaji	Lämpötila (°C)	Aika (h)	Kannatintaso	
			1 taso	2 tasoa
Pavut	60 - 70	6 - 8	3	2 / 4
Paprikat	60 - 70	5 - 6	3	2 / 4
Vihannekset hapanruokiin	60 - 70	5 - 6	3	2 / 4
Sienet	50 - 60	6 - 8	3	2 / 4
Yrtit	40 - 50	2 - 3	3	2 / 4

Hedelmät

Ruokalaji	Lämpötila (°C)	Aika (h)	Kannatintaso	
			1 taso	2 tasoa
Luumut	60 - 70	8 - 10	3	2 / 4
Aprikoosit	60 - 70	8 - 10	3	2 / 4
Omenaviipaleet	60 - 70	6 - 8	3	2 / 4
Päärynät	60 - 70	6 - 9	3	2 / 4

Sulatus

- Poista elintarvikkeet pakkauksesta. Aseta ruoka lautaselle.
- Älä peitä sitä kulholla tai lautasella. Tämä voi pidentää sulatusaikaa.

- Käytä ensimmäistä uunin kannatintasoa. Käytä niistä alimmaista.

Ruokalaji	Määrä	Sulatusaika (min)	Jälkisolatusaika (min)	Kommentit
Kana	1 kg	100 - 140	20 - 30	Aseta broileri suurikokoiselle vadille ylösalaisin käännetyn aluslautasen päälle. Käännä kypsennyksen puolivälissä.
Liha	1 kg	100 - 140	20 - 30	Käännä kypsennyksen puolivälissä.
Liha	500 g	90 - 120	20 - 30	Käännä kypsennyksen puolivälissä.
Taimen	150 g	25 - 35	10 - 15	-
Mansikat	300 g	30 - 40	10 - 20	-
Voi	250 g	30 - 40	10 - 15	-
Kerma	2 x 200 g	80 - 100	10 - 15	Vatkaa kerma, kun se on edelleen hiukan jäässä.
Kakku	1,4 kg	60	60	-

Uuni - Hoito ja puhdistus



VAROITUS! Lue turvallisuutta koskevat luvut.

Puhdistukseen liittyviä huomautuksia

- Puhdista laitteen etupinnat lämpimällä vedellä ja miedolla pesuaineella käyttäen pehmeää puhdistusliinaa.
- Käytä metallipintojen puhdistuksessa tavanomaista puhdistusainetta.
- Puhdista laite sisältä jokaisen käytön jälkeen. Rasvan tai muiden ruokaroiskeiden kertyminen voi johtaa tulipaloon. Riski on suurempi grillipannussa.
- Poista pintytyneet tahrat erityisellä uuninpuhdistusaineella.
- Puhdista kaikki lisävarusteet käytön jälkeen ja anna niiden kuivua. Käytä pehmeää liinaa, lämmintä vettä ja puhdistusainetta.
- Jos käytät tarttumattomia varusteita, älä puhdista niitä voimakkailla pesuaineilla, teräväreunaisilla esineillä tai pese niitä astianpesukoneessa. Muutoin tarttumaton pinta voi vaurioitua.

Ruostumattomat teräs- ja alumiinipintaiset laitteet



Puhdista uuninluukku käyttäen ainoastaan kosteaa sientä. Kuivaa pehmeällä liinalla. Älä käytä teräsvillaa, happeja tai hankaavia aineita, sillä ne saattavat vahingoittaa uunin pintaa. Noudata vastaavaa varovaisuutta käyttöpaneelin puhdistuksen aikana.

Uunipeltien kannatinkiskojen irrottaminen

Puhdista uuni poistamalla kannattimet.

1. Vedä uunipeltien kannatinkiskon etuosa irti sivuseinästä.

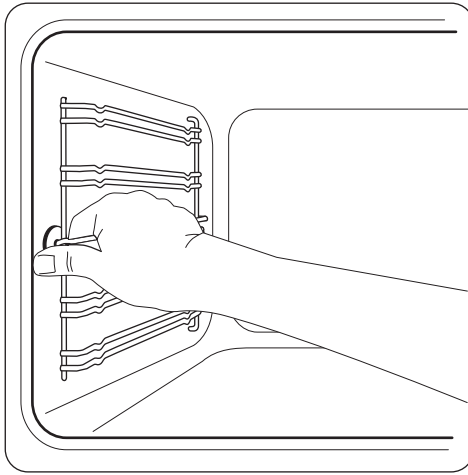

2. Vedä uunipeltien kannatinkiskon takaosa irti seinästä ja poista se.

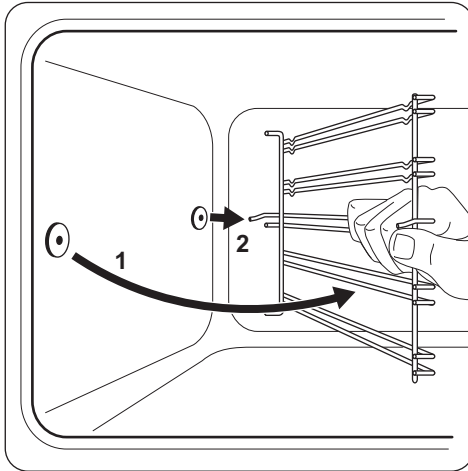

Kiinnitä uunipeltien kannatinkiskot takaisin paikalleen suorittamalla toimenpiteet päinvastaisessa järjestyksessä.



HUOMIO! Varmista, että pitempi kiinnityslanka on asennettu etuosaan. Kummankin langan päiden on osoitettava takaosaan. Virheellinen asennus voi vahingoittaa emalipintaa.

Uunin luukun irrottaminen

Irrota luukku puhdistamisen helpottamiseksi.

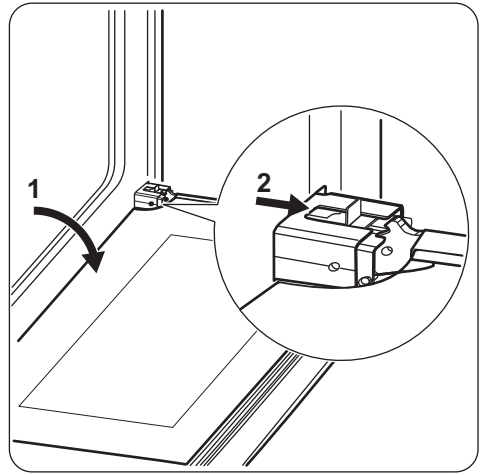

1. Avaa luukku kokonaan auki.
 2. Siirrä liukuosaa, kunnes kuulet napsahduksen.
 3. Sulje luukku, kunnes liukuosa lukittuu.
 4. Irrota luukku.
Irrota luukku vetämällä sitä ulospäin ensin toiselta puolelta, ja sen jälkeen toiselta puolelta.
- Asenna uuninluukku takaisin paikalleen puhdistuksen jälkeen noudattamalla ohjeita päinvastaisessa järjestyksessä. Varmista, että kuulet napsahduksen, kun asennat luukun takaisin paikoilleen. Käytä tarvittaessa hieman voimaa.

Luukun lasien irrottaminen ja puhdistaminen



Hankkimasi uunin luukun lasi voi poiketa kuvissa olevasta lasityypistä ja sen muodosta. Lasiin lukumäärä voi myös vaihdella.

1. Pidä kiinni luukun yläreunassa olevasta listasta B kummaltakin puolelta ja työnnä sisäänpäin siten, että kiinnitystieviste vapautuu.

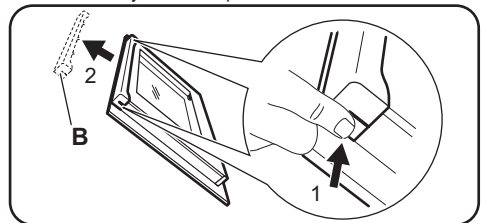

2. Irrota luukun reunalista vetämällä sitä eteenpäin.
3. Tartu lasipaneeliin yläreunasta ja vedä ne yksi kerrallaan ohjauskiskosta ylöspäin.

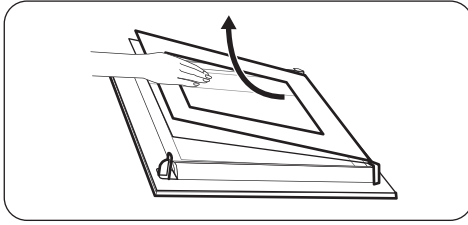

4. Puhdista luukun lasilevyt.

Asenna paneelit suorittamalla edellä kuvatut toimenpiteet päinvastaisessa järjestyksessä.

Uunin katto



VAROITUS! Kytke laite pois toiminnasta ennen lämpövastuksen siirtämistä. Tarkista, että laite on kylmä. Olemassa on palovammojen vaara.

Irrota ritilöiden kannattimet.

Voit poistaa lämpövastuksen uunin katon puhdistamisen helpottamiseksi.

1. Ruuvaa lämmitysvastusta paikallaan pitävä ruuvi irti. Käytä ensimmäisellä kerralla ruuvimeisseliä.

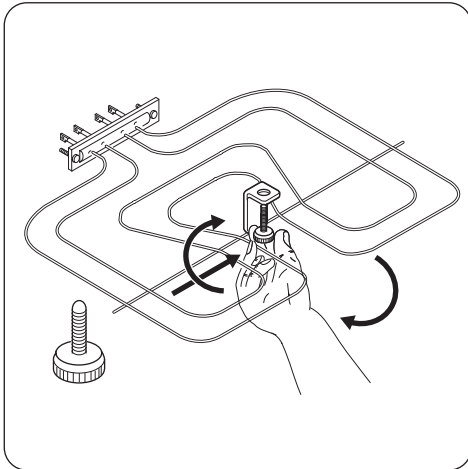

2. Vedä varovasti lämmitysvastusta alaspäin.
3. Puhdista uunin katto lämpimällä vedellä ja miedolla puhdistusaineella käyttäen pehmeää puhdistusliinaa. Anna pintojen loppuksi kuivua.

Asenna lämpövastus takaisin paikalleen suorittamalla toimenpiteet päinvastaisessa järjestyksessä.

Vianmääritys



VAROITUS! Lue turvallisuutta koskevat luvut.

Asenna ritilöiden kannattimet.



VAROITUS! Varmista, että lämpövastus on asennettu oikein ja ettei se putoa alas.

Lampun vaihtaminen

Peitä laitteen pohja kankaalla. Se estää lampun suojalasin ja uunin vaurioitumisen.



VAROITUS! Sähköiskuvaara! Irrota sulake ennen lampun vaihtamista. Lamppu ja lampun suojalasi voivat olla kuumia.

1. Kytke laite pois päältä.
2. Irrota sulakkeet sulaketaulusta tai katkaise virta pääkytkimestä.

Takalamppu



Lampun suojalasi sijaitsee uunin takaosassa.

1. Irrota suojalasi kiertämällä sitä vastapäivään.
2. Puhdista suojalasi.
3. Vaihda tilalle uunin lamppu, jonka lämmönkestävyys on 300 °C. Käytä tyyplitään samanlaista uunin lamppua.
4. Kiinnitä suojalasi paikalleen.

Laatikon irrotus



VAROITUS! Älä säilytä laatikossa tulenarkoja esineitä (kuten puhdistustarvikkeita, muovipusseja, patalappuja, paperia tai puhdistussuihkeita). Laatikko voi kuumentua uunia käytettäessä. Tulipalon vaara

Uunin alapuolella oleva laatikko voidaan irrottaa puhdistamista varten.

1. Vedä laatikkoa ulos, kunnes se pysähtyy.
2. Nosta laatikkoa hieman niin, että voit nostaa sitä ylöspäin vinosti laatikon liukukiskoihin nähden.

Asenna laatikko takaisin paikalleen suorittamalla toimenpiteet päinvastaisessa järjestyksessä.

Käyttöhäiriöt

Ongelma	Mahdollinen syy	Korjaustoimenpide
Laitte ei kytkeydy toimintaan.	Laitetta ei ole kytketty sähköverkkoon tai se on liitetty sähköverkkoon virheellisesti.	Tarkista, onko laite kytketty oikein sähköverkkoon.
Laitte ei kytkeydy toimintaan.	Sulake on palanut.	Tarkista, onko toimintahäiriön syynä sulake. Jos sulake palaa aina uudelleen, käänny sähköalan ammattilaisen puoleen.
Keittotasoa ei kytkeydy toimintaan eikä sitä voida käyttää.	Olet koskettanut useampaa kosketuspainiketta samanaikaisesti.	Kosketa vain yhtä kosketuspainiketta.
Keittotasoa ei kytkeydy toimintaan eikä sitä voida käyttää.	STOP+GO -toiminto on toiminnassa.	Katso kohta "Keittotasoa - Päivittäinen käyttö".
Keittotasoa ei kytkeydy toimintaan eikä sitä voida käyttää.	Käyttöpaneelilla on vettä tai rasvaroiskeita.	Pyyhi käyttöpaneeli puhtaaksi.
Keittotasosta kuuluu äänimerkki ja se kytkeytyy pois toiminnasta. Äänimerkki kuuluu, kun keittotasoa on kytketty pois toiminnasta.	Yksi tai useampi kosketuspainike on peitetty.	Poista esineet kosketuspainikkeiden päältä.
Jälkilämmön merkkivalo ei syty.	Alue ei ole kuuma, koska sitä on käytetty vain vähän aikaa.	Jos alue on toiminut riittävän kauan ollakseen kuuma, ota yhteys valtuutettuun huoltoilikkeeseen.
Automaattinen kuumennus -toiminto ei toimi.	Alue on kuuma.	Anna alueen jäähtyä riittävästi.
Automaattinen kuumennus -toiminto ei toimi.	Korkein tehotaso on asetettu.	Korkeimman tehotason arvo on sama kuin toiminnon.
Tehotaso muuttuu kahden asetuksen välillä.	Tehonhallinta -toiminto on toiminnassa.	Katso kohta "Keittotasoa - Päivittäinen käyttö".
Kosketuspainikkeet kuumenevat.	Keittoastia on liian suuri, tai se on liian lähellä painikkeita.	Laita isokokoiset keittoastiat taka-alueille, jos mahdollista.
 syttyä keittotasoa näyttöön.	Automaattinen virrankatkaisu -toiminto on kytketty päälle.	Katkaise virta keittotasosta ja kytke se uudelleen toimintaan.
 syttyä keittotasoa näyttöön.	Lapsilukko tai Lukitus-toiminto on toiminnassa.	Katso kohta "Keittotasoa - Päivittäinen käyttö".
 syttyä keittotasoa näyttöön.	Alueella ei ole keittoastiaa.	Aseta keittoastia alueelle.
 syttyä keittotasoa näyttöön.	Keittoastia on sopimaton.	Käytä oikeantyyppistä keittoastiaa. Lue ohjeet kohdasta "Keittotasoa - Vihjeitä ja neuvoja".

Ongelma	Mahdollinen syy	Korjaustoimenpide
 sytty keittotason näyttöön.	Keittoastian pohjan halkaisija on liian pieni alueelle.	Käytä oikean kokoista keittoastiaa. Lue ohjeet kohdasta "Keittotaso - Vihjeitä ja neuvoja".
Uuni ei kuumene.	Uuni on kytketty pois toiminnasta.	Kytke uuni toimintaan.
Uuni ei kuumene.	Tarvittavia asetuksia ei ole tehty.	Varmista, että asetukset ovat oikein.
Valo ei syty.	Lamppu on palanut.	Vaihda lamppu.
Höyryä ja kosteutta muodostuu ruokaan ja uunin sisälle.	Ruoka on jätetty uuniin liian pitkäksi ajaksi.	Älä jätä ruokia uuniin 15-20 minuuttia pitemmäksi ajaksi kypsennyksen jälkeen.

Huoltotiedot

Jos ratkaisua ei löydy, ota yhteys jälleenmyyjään tai valtuutettuun huoltopalveluun.

Huoltopalvelun vaatimat tiedot on merkitty arvokilpeen. Arvokilpi sijaitsee laitteen sisäosan etukehyksessä. Älä poista arvokilpeä laitteen sisäosasta.

Suosittellemme, että kirjoitat tiedot tähän:

Malli (MOD.)
Tuotenumero (PNC)
Sarjanumero (S.N.)

Asennus



VAROITUS! Lue turvallisuutta koskevat luvut.

Tekniset tiedot

Mitat	
Korkeus	850 - 939 mm
Leveys	596 mm
Syvyys	600 mm

Sähköliitäntä



VAROITUS! Valmistaja ei vastaa vahingoista, jos kappaleiden "Turvallisuusohjeet" ohjeita ei ole noudatettu.

Laitteen mukana toimitetaan pistoke ja virtajohto.



HUOMIO! Jos kytket laitteen pistokkeen kolmivaiheiseen kontaktiin, siinä on oltava nolla. Muutoin laite ei toimi.

Kaatumiseste



HUOMIO! Asenna kaatumiseste, jotta laite ei kaadu väärän kuormituksen seurauksena. Kaatumiseste toimii vain, kun laite on asetettu oikeaan kohtaan. Laitteessa on kuvien mukaiset symbolit (mallikohtainen), joka muistuttaa kaatumisesteen asentamisesta.





Varmista, että asennat kaatumisesteen oikealle korkeudelle.

Katso lisätietoa laitteen asennuksesta erillisestä asennusoppaasta.

Energiätehokkuus

Keittotason tuotetiedot standardin EU 66/2014 mukaisesti

Mallin tunnus	RMI608	
Keittotasotyyppi	Keittotason sisäosa Vapaasti seisova liesi	
Keittoalueiden määrä	4	
Kuumennustekniikka	Induktio	
Pyöreiden keittoalueiden halkaisija (Ø)	Vasemmalla edessä	21,0 cm
	Vasemmalla takana	14,0 cm
	Oikealla edessä	18,0 cm
	Oikealla takana	18,0 cm
Energiankulutus keittoaluetta kohti (EC electric cooking)	Vasemmalla edessä	171,4 Wh/kg
	Vasemmalla takana	176,4 Wh/kg
	Oikealla edessä	171,2 Wh/kg
	Oikealla takana	166,2 Wh/kg
Keittotason energiankulutus (EC electric hob)	171,3 Wh/kg	

EN 60350-2 - Ruoanlaittoon tarkoitetut sähkötoimiset kodinkoneet - Osa 2: Keittotasot - Suorituskyvyn mittaustavat.

Keittotaso - Energiansäästö

Voit säästää energiaa jokapäiväisen ruoanvalmistuksen aikana seuraavia vinkkejä noudattamalla.

- Kuumenna vettä vain tarvitsemasi määrä.

- Mikäli mahdollista, peitä keittoastia aina kannella.
- Aseta keittoastia keittoalueelle ennen alueen kytkemistä toimintaan.
- Aseta pieni keittoastia pienemmälle keittoalueelle.
- Aseta keittoastia suoraan keittoalueen keskelle.
- Käytä jälkilämpöä ruoan pitämiseksi lämpimänä tai ruoan sulattamiseksi.

Uunien tuoteseloste ja -tiedot standardin EU 65-66/2014 mukaisesti

Toimittajan nimi	Rosenlew
Mallin tunnus	RMI608
Energialuokka	105,9
Energiätehokkuusluokka	A
Energiankulutus normaalikäytössä Ylä- ja alalämpö-toiminnossa	0,95 kWh/kierron

Energiankulutus normaalikäytössä Kiertoilma-toiminnossa	0,90 kWh/kiertos
Uunien lukumäärä	1
Lämmönlähde	Sähkö
Tilavuus	72 l
Uunityyppi	Uunin sisäosa Vapaasti seisova liesi
Massa	56.0 kg

EN 60350-1 - Ruoanlaittoon tarkoitetut sähkötoimiset kodinkoneet - Osa 1: Tuotesarjat, uunit, höyryuunit ja grillit - Suorituskyvyn mittaustavat.

Uuni - Energiansäästö



Laitteessa on joitakin toimintoja, joiden avulla voit säästää energiaa.

• Yleisohjeita

- Varmista, että uuninluukku on suljettu oikein laitteen ollessa toiminnassa ja pidä luukku suljettuna mahdollisimman hyvin käytön aikana.
- Käytä metalliastioita energiansäästön parantamiseksi.

- Kun mahdollista, aseta ruoka uuniin lämmittämättä sitä.
- Kun kypsennys kestää yli 30 minuuttia, laske uunin lämpötila minimiin 3 - 10 minuuttia ennen kypsennysajan päättymistä kypsennysajan pituudesta riippuen. Uunin jälkilämpö kypsentää ruokaa edelleen.
- Lämmitä muita ruokia jälkilämpöä käyttäen.
- **Puhallintoiminnon käyttäminen** - kun mahdollista, käytä uunitoimintoja puhaltimella energian säästämiseksi.
- **Ruokien lämpimänä pito** - jos haluat pitää ruokia lämpimänä jälkilämmön avulla, valitse matalin lämpötila-asetus.

YMPÄRISTÖNSUOJELU

Kierrätä materiaalit, jotka on merkitty merkillä . Kierrätä pakkaus laittamalla se asianmukaiseen kierrätysastiaan. Suojele ympäristöä ja ihmisten terveyttä kierrättämällä sähkö- ja elektroniikkaromut. Älä hävitä merkillä  merkittyjä kodinkoneita

kotitalousjätteen mukana. Palauta tuote paikalliseen kierrätyskeskukseen tai ota yhteyttä paikalliseen viranomaiseen.



www.electrolux.com/shop

