



---

**FI** Liesi  
**SV** Spis

---

Käyttöohje 2  
Bruksanvisning 28

# SISÄLTÖ

1. TURVALLISUUSTIEDOT.....	3
2. TURVALLISUUSOHJEET.....	5
3. ASENNUS.....	8
4. TUOTEKUVAUS.....	10
5. ENNEN ENSIKÄYTTÖÄ.....	11
6. KEITTOTASO - PÄIVITTÄINEN KÄYTTÖ.....	12
7. KEITTOTASO - VIHJEITÄ JA VINKKEJÄ.....	13
8. KEITTOTASO - HOITO JA PUHDISTUS.....	14
9. UUNI - PÄIVITTÄINEN KÄYTTÖ.....	15
10. UUNI - LISÄVARUSTEIDEN KÄYTTÄMINEN.....	16
11. UUNI - NEUVOJA JA VINKKEJÄ.....	16
12. UUNI - HOITO JA PUHDISTUS.....	21
13. VIANMÄÄRITYS.....	24
14. ENERGIATEHOKKUUS.....	25
15. YMPÄRISTÖNSUOJELU.....	27

## SINUN PARHAAKSESI

Kiitos, kun valitsit Electrolux-laitteen. Olet valinnut tuotteen, joka perustuu vuosikymmenien aikana hankittuun kokemukseen ja innovaatioon. Kekseliäs ja tyylikäs laite, joka on suunniteltu sinua varten. Laitetta käyttäessäsi voit olla aina varma erinomaisista tuloksista.

Tervetuloa Electroluxiin.

**Vieraile verkkosivullamme:**



Saat käyttöön liittyviä neuvoja, esitteitä, vianmääritysohjeita sekä huolto- ja korjausohjeita:

**[www.electrolux.com/support](http://www.electrolux.com/support)**



Rekisteröi tuotteesi saadaksesi parempaa huoltoa:

**[www.registerelectrolux.com](http://www.registerelectrolux.com)**



Osta laitteeseesi lisävarusteita, kulutustuotteita ja alkuperäisiä varaosia:

**[www.electrolux.com/shop](http://www.electrolux.com/shop)**

## ASIAKASPALVELU

Käytä aina alkuperäisiä varaosia.

Pidä seuraavat tiedot saatavilla ottaessasi yhteyttä valtuutettuun huoltoliikkeeseemme: Malli, PNC-tuotenumero, sarjanumero.

Tiedot löytyvät arvokilvestä.

⚠ Varoitus / Varoimi- ja turvallisuustietoja

ℹ Yleistietoa ja vinkkejä

🌿 Ympäristönsuojelutietoja

Oikeus muutoksiin pidätetään.

## 1. ⚠ TURVALLISUUSTIEDOT

Lue laitteen mukana toimitetut ohjeet ennen laitteen asennusta ja käyttöä. Valmistaja ei ota vastuuta henkilövahingoista tai vahingoista, jotka aiheutuvat virheellisestä asennuksesta tai käytöstä. Säilytä ohjeita aina varmassa ja helppopääsyisessä paikassa tulevia käyttökertoja varten.

### 1.1 Lasten ja taitamattomien henkilöiden turvallisuus

- 8-vuotiaat ja sitä vanhemmat lapset sekä henkilöt, joilla on fyysisiä, aisteihin liittyviä tai henkisiä rajoitteita tai puutteellinen kokemus tai tuntemus, voivat käyttää tätä laitetta vain, jos heitä valvotaan tai ohjataan laitteen turvallisessa käytössä ja jos he ymmärtävät käyttöön liittyvät vaarat. Tuote on pidettävä alle 8-vuotiaiden lasten ja erittäin laajoista ja monimutkaisista toiminnallisista rajoitteista kärsivien henkilöiden ulottumattomissa, ellei heitä valvota jatkuvasti.
- Lapsia on valvottava, etteivät he ryhdy leikkimään laitteella.
- Kaikki pakkaukset tulee pitää lasten ulottumattomissa ja hävittää asianmukaisesti.
- VAROITUS: Pidä lapset ja lemmikkieläimet pois uunin lähetyviltä sen ollessa toiminnassa tai jäähtymässä käytön jälkeen. Laitteen esillä olevat osat kuumentuvat käytön aikana.
- Lapset eivät saa puhdistaa laitetta tai suorittaa siihen kohdistuvia käyttäjän huoltotoimenpiteitä ilman valvontaa.

### 1.2 Yleiset turvallisuusohjeet

- Asennuksen ja johdon vaihtamisen saa suorittaa vain ammattitaitoinen henkilö.
- Tämä laite tulee liittää sähköverkkoon H05VV-F-tyypin kaapelilla, joka kestää takapaneelin lämpötilan.

- Tämä laite on tarkoitettu käytettäväksi korkeintaan 2 000 metriä merenpinnan yläpuolella.
- Tätä laitetta ei ole tarkoitettu käytettäväksi laivoissa, veneissä tai aluksissa.
- Laitetta ei saa asentaa kalusteoven taakse, jotta se ei ylikuumentuisi.
- Älä asenna laitetta millekään alustalle.
- Älä käytä laitetta ulkopuolisen ajastimen tai erillisen kauko-ohjauksen avulla.
- VAROITUS: Rasvalla tai öljyllä kypsentyminen ilman valvontaa voi olla vaarallista, ja se voi aiheuttaa tulipalon.
- Älä KOSKAAN yritä sammuttaa tulta vedellä, vaan kytke laite pois toiminnasta ja peitä sitten liekit esimerkiksi kannella tai sammutuspeitteellä.
- HUOMIO: Ruoan kypsymistä tulee valvoa jatkuvasti. Lyhyen jakson ruoan kypsymistä tulee valvoa jatkuvasti.
- VAROITUS: Tulipalon vaara: Älä säilytä esineitä keittotason pinnoilla.
- Laitteen puhdistuksessa ei saa käyttää höyrypesuria.
- Älä käytä hankausaineita tai teräviä metallikaapimia lasiluukun tai keittotason saranoitujen kansien lasin puhdistamisessa, sillä ne voivat naarmuttaa pintaa, mistä voi olla seurauksena lasin särkyminen.
- Metalliesineitä, kuten veitsiä, haarukoita, lusikoita ja kansia ei saa asettaa keittotason pinnalle, koska ne voivat kuumentua.
- Jos keraaminen/lasipinta on vaurioitunut, katkaise virta laitteesta ja irrota pistoke pistorasiasta. Jos laite on liitetty sähköverkkoon suoraan kytkentäkoteloa käyttäen, irrota sulake virran katkaisemiseksi laitteesta. Ota yhteyttä valtuutettuun huoltopalveluun kummassakin tapauksessa.
- VAROITUS: Uuni ja sen esilläolevat osat kuumentuvat käytön aikana. Varo koskettamasta uunin lämmitysvastuksia.

- Käytä suojakäsineitä poistaessasi esineitä tai asettaessasi niitä laitteen sisälle.
- Irrota pistoke pistorasiasta ennen kuin aloitat huoltotoimenpiteet.
- VAROITUS: Varmista, että laite on kytketty pois päältä ennen kuin ryhdyt vaihtamaan lamppua välttääksesi sähköiskun vaaran.
- Jos virtajohto vaurioituu, sen saa vaihtaa vain valmistaja, valtuutettu huoltoliike tai vastaava ammattitaitoinen henkilö, jotta vältetään sähkövaaroilta.
- Ole varovainen koskettaessasi säilytyslaatikkoa. Se voi kuumentua.
- Poista hyllytuet vetämällä ensin hyllytuen etuosa ja sitten takaosa irti sivuseinistä. Asenna hyllytuet päinvastaisessa järjestyksessä.
- Poiskytkentävälineet on sisällytettävä kiinteään johdotukseen johdotussääntöjä noudattaen.
- VAROITUS: Käytä ainoastaan kodinkoneen valmistajan suunnittelemaa keittotason suoja, laitteen valmistajan käyttöohjeessa määritettyjä suoja tai keittotason mukana toimitettuja suoja. Virheellisten suojien käyttö voi aiheuttaa onnettomuuksia.

## 2. TURVALLISUUSOHJEET

### 2.1 Asennus



#### **VAROITUS!**

Asennuksen saa suorittaa vain ammattitaitoinen henkilö.

- Poista kaikki pakkausmateriaalit.
- Vaurioitunutta laitetta ei saa asentaa tai käyttää.
- Noudata koneen mukana toimitettuja asennusohjeita.
- Siirrä laitetta aina varoen, sillä se on raskas. Käytä aina suojakäsineitä ja suojaavia jalkineita.
- Älä koskaan vedä laitetta sen kahvasta kiinni pitäen.
- Keittiön kaapin ja asennuspaikan on oltava saman kokoiset.
- Noudata mainittuja vähimmäisetäisyyksiä muihin laitteisiin ja kalusteisiin.
- Asenna laite turvalliseen ja sopivaan paikkaan, joka täyttää asennusvaatimukset.
- Laitteen osat ovat jännitteenalaisia. Sulje laite kalusteella estääksesi pääsyn vaarallisiin osiin.
- Laitteen sivujen on oltava saman korkuisten laitteiden tai kalusteiden vieressä.
- Älä asenna laitetta oven viereen tai ikkunan alapuolelle. Tällöin keittoastiodien putoaminen laitteesta vältetään oven tai ikkunan avaamisen yhteydessä.

- Varmista, että asennat sen vakaasti laitteen kallistumisen estämiseksi. Lue ohjeet Asennus-luvusta.

## 2.2 Sähköliitännät



### **VAROITUS!**

Tulipalo- ja sähköiskuvaara.

- Kaikki sähköliitännät tulee antaa.
- Laite on kytkettävä maadoitettuun pistorasiaan.
- Varmista, että arvokilvessä olevat parametrit ovat verkkovirtalähteen sähköarvojen mukaisia.
- Kytke pistoke maadoitettuun pistorasiaan.
- Älä käytä jakorasioita tai jatkojohtoja.
- Älä anna virtajohtojen koskettaa laitteen luukkuja tai päästä niitä luukun tai laitteen alapuolella olevan asennustilan lähelle, varsinkaan laitteen ollessa toiminnassa tai luukun ollessa kuuma.
- Jännitteenalaisten ja eristettyjen osien suojat tulee asentaa niin, ettei niiden irrotus onnistu ilman työkaluja.
- Kytke pistoke pistorasiaan vasta asennuksen jälkeen. Varmista, että laitteen verkkovirtakytkentä on ulottuvilla laitteen asennuksen jälkeen.
- Jos pistoke on löysästi kiinni virtajohdossa, älä kiinnitä sitä pistorasiaan.
- Älä vedä virtajohdosta pistoketta irrottaessasi. Vedä aina pistokkeesta.
- Käytä vain asianmukaisia eristyslaitteita: suojakytkimet, sulakkeet (ruuvattavat sulakkeet on irrotettava kannasta), vikavirtakytkimet ja kontaktorit.
- Sähköasennuksessa on oltava erotin, joka mahdollistaa laitteen irrottamisen sähköverkosta kaikista navoista. Erottimen kontaktiaukon leveys on oltava vähintään 3 mm.
- Sulje laitteen luukku kokonaan ennen pistokkeen liittämistä pistorasiaan.

## 2.3 Käyttö



### **VAROITUS!**

Loukkaantumisen ja palovamman vaara. Sähköiskun vaara.

- Tämä laite on tarkoitettu ainoastaan kotitalouskäyttöön.
- Älä muuta laitteen teknisiä ominaisuuksia.
- Varmista, että tuuletusaukoissa ei ole tukoksia.
- Laitetta ei saa jättää päälle valvomatta.
- Kytke laite pois päältä jokaisen käyttökerran jälkeen.
- Noudata varovaisuutta avatessasi laitteen luukun laitteen ollessa toiminnassa. Laitteesta voi purkautua ulos kuumaa ilmaa.
- Älä käytä laitetta, jos kätesi ovat märät tai laitteen ollessa kosketuksessa veteen.
- Älä käytä laitetta työtasona tai tavaroiden säilytystasona.



### **VAROITUS!**

Tulipalo- ja räjähdysvaara.

- Kuumentuneesta rasvasta voi syntyä syttyviä höyryjä. Pidä liekit tai kuumat esineet kaukana rasvoista ja öljyistä ruoanvalmistuksen aikana.
- Kuumat höyryt voivat aikaansaada syttymisen.
- Käytetty öljy, joka voi sisältää ruokajäämiä, voi aiheuttaa tulipalon alhaisemmassa lämpötilassa kuin ensimmäistä kertaa käytetty öljy.
- Älä aseta helposti syttyviä tuotteita tai helposti syttyvien aineiden kanssa kosketuksissa olleita tuotteita laitteeseen, laitteen päälle tai sen lähelle.
- Älä päästä kipinöitä tai avotulta kosketukseen laitteen kanssa avatessasi sen luukun.
- Avaa laitteen luukku varovaisuutta noudattaen. Alkoholi- ja voiteluainepitoisten ainesosien käyttämisen tuloksena voi muodostua alkoholin ja ilman seoksia.



### **VAROITUS!**

Laite voi muutoin vaurioitua.

- Estä emalipinnan vaurioituminen tai haalistuminen:
  - Älä aseta ruoanlaittovälineitä tai muita esineitä laitteeseen siten, että ne olisivat suorassa kosketuksessa laitteen pohjan kanssa.
  - Älä aseta alumiinifoliota siten, että se olisi laitteen päällä tai suorassa kosketuksessa laitteen lokeron pohjan kanssa.
  - Älä laita vettä suoraan kuumaan laitteeseen.
  - Älä säilytä kosteita astioita tai ruokia laitteessa lopetettuasi ruoanlaiton.
  - Noudata varovaisuutta poistaessasi tai asentaessasi lisäosia.
- Uunin emalipintojen tai ruostumattoman teräksen värimuutokset eivät vaikuta laitteen toimintaan.
- Käytä syvää pannua kosteita kakkuja paistaessasi. Hedelmämehut voivat jättää pysyviä tahroja.
- Älä aseta kuumia keittoastioita käyttöpaneelin päällä.
- Älä anna keittoastian kiehua kuiviin.
- Varo, etteivät esineet ja keittoastiat pääse putoamaan laitteen päälle. Laitteen pinta voi vaurioitua.
- Älä käynnistä keittoalueita tyhjiällä keittoastioilla tai ilman, että keittoalueella on keittoastia.
- Valuraudasta tai alumiinista valmistetut keittoastiat tai keittoastiat, joiden pohjassa on vaurioita, voivat aiheuttaa naarmuja. Näitä astioita on kohotettava, kun niitä halutaan siirtää eri kohtaan keittotasolla.
- Tämä laite on tarkoitettu ainoastaan ruoanlaittoon. Laitetta ei saa käyttää muihin tarkoituksiin, kuten esimerkiksi huoneen lämmittämiseen.
- Tarkista, että laite on kylmä. Vaarana on lasilevyjen rikkoutuminen.
- Vaihda välittömästi vaurioituneet luukun lasipaneelit. Ota yhteyttä valtuutettuun huoltoliikkeeseen.
- Laitteeseen jäänyt rasva tai ruoka voi aiheuttaa tulipalon.
- Puhdista laite säännöllisesti, jotta pintamateriaali ei vaurioidu.
- Puhdista laite kostealla pehmeällä liinalla. Käytä ainoastaan mietoja pesuaineita. Älä käytä hankausainetta, hankaavia pesulappuja, liuottimia tai metalliesineitä.
- Jos käytät uuninpuhdistussuihketta, noudata tuotepakkauksessa olevia turvallisuusohjeita.
- Älä puhdista katalyyttistä emalia (jos olemassa) pesuaineella.

## 2.5 Sisävalo



### **VAROITUS!**

Sähköiskun vaara.

- Lisätietoa tämän tuotteen sisällä olevista lampuista sekä erikseen myytävistä varalampuista: Kyseiset lamput on suunniteltu kestämään kodinkoneissa vaativia fyysisiä olosuhteita (esim. lämpötila, värinä, kosteus) tai ne antavat tietoa laitteen toimintatilasta. Niitä ei ole tarkoitettu muihin käyttötarkoituksiin eivätkä ne sovi huoneiden valaisemiseen.
- Käytä ainoastaan ominaisuuksiltaan samanlaisia lampuja.

## 2.6 Huolto

- Laitteen korjaukseen liittyvissä asioissa tulee ottaa yhteyttä valtuutettuun huoltopalveluun.
- Ainoastaan alkuperäisiä varaosia saa käyttää.

## 2.7 Hävittäminen



### **VAROITUS!**

Henkilövahinko- tai tukehtumisvaara.



### **VAROITUS!**

Ne voivat aiheuttaa henkilövahinkoja, tulipaloja tai laitteen vaurioitumisen.

- Kytke laite pois toiminnasta ennen huoltotoimenpiteiden aloittamista. Irrota pistoke pistorasiasta.
- Kysy tietoja laitteen oikeaoppisesta hävittämisestä paikalliselta viranomaiselta.
- Irrota pistoke pistorasiasta.

- Leikkaa virtajohto laitteen läheltä ja hävitä se.
- Poista luukun lukitus, jotta lapset ja eläimet eivät voisi jäädä kiinni laitteen sisälle.

## 3. ASENNUS



### VAROITUS!

Lue turvallisuutta koskevat luvut.

### 3.1 Laitteen sijoittaminen

Voit asentaa laitteen yhden kaapin viereen, kahden kaapin väliin ja nurkkaan.

Katso asennuksen vähimmäisetäisyydet taulukosta.

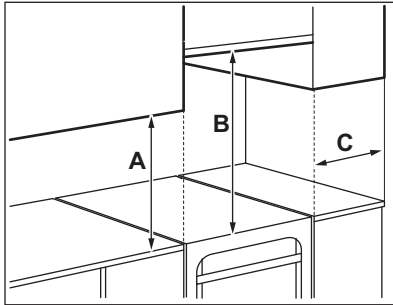

#### Vähimmäisetäisyydet

Mitat	mm
A	400
B	650
C	150

### 3.2 Tekniset tiedot

Jännite	230 V
Taajuus	50 – 60 Hz
Laiteluokka	1

Mitat	mm
Korkeus	858 - 923
Leveys	500
Syvyys	600

### 3.3 Lieden korkeuden ja syvyyden muuttaminen

Lieden korkeus on 897 mm ja syvyys 500 mm toimitushetkellä.

1. Aseta liesi yhden sivun varaan.
2. Säädä jalustan syvyyttä ruuvaamalla ruuvi A auki ja löysäämällä kannattimen ruuveja B.

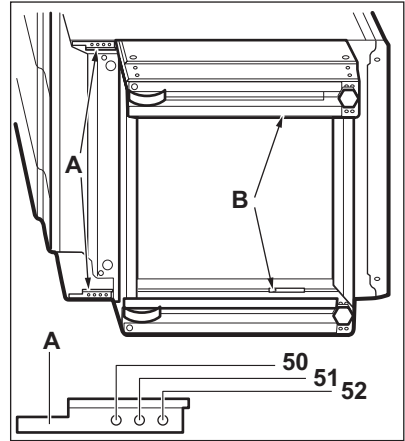

3. Aseta vaadittu syvyys.
4. Ruuvaa ruuvit A ja B kiinni.
5. Säädä korkeutta ruuvaamalla jalustan takaosan keskellä oleva ruuvi C (1 ruuvi) ja sivuruuvit D (4 ruuvia) auki.

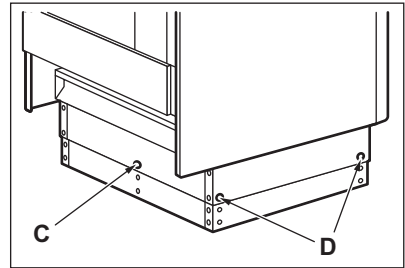

6. Paina jalusta vaadittuun korkeusasetukseen: 923, 898 tai 858 mm.
7. Ruuvaa ruuvit C ja D kiinni.

### 3.4 Laitteen tasapainottaminen

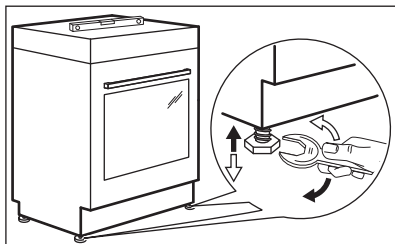

Aseta laitteen ylätaso samalle tasolle muiden pintojen kanssa säätämällä laitteen alla olevia pieniä jalkoja.

### 3.5 Kallistumisenestosuoja

Aseta laitteelle oikea korkeus ja ala ennen kuin kiinnität kallistumisenestosuojan.



#### **HUOMIO!**

Varmista, että asennat kallistumisenestosuojan oikeaan korkeuteen.



Varmista, että laitteen takana oleva pinta on sileä.

Kallistumisenestosuoja täytyy asentaa. Jos et asenna sitä, laite voi kallistua.

Laitteessa on kuvassa esitetty symboli (jos se on katsottu pakolliseksi) muistuttamaan käyttäjää kallistumisenestosuojan asentamisesta.

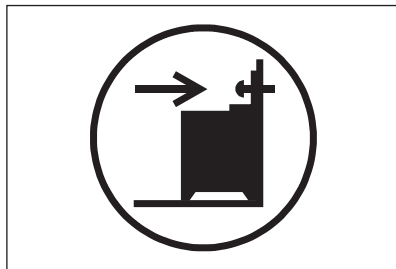

1. Asenna kallistumisenestosuoja 317 - 322 mm laitteen yläpintaa alemmaksi ja 80–85 mm laitteen sivulta olevassa kannattimessa olevaan pyöreään reikään. Ruuvaa se kiinteään materiaaliin tai käytä tarkoitukseen soveltuvaa vahvistetta (seinää).

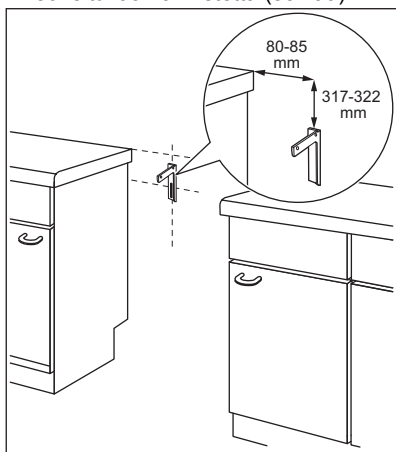

2. Reikä on laitteen takana sen vasemmalla sivulla. Kohota laitteen etuosaa ja aseta laite tilan keskelle kalusteiden väliin. Jos tila kalusteiden välissä on laitteen leveyttä suurempi, säädä sivumittaa voidaksesi keskittää laitteen.



Jos olet muuttanut liedon mittoja, sinun on linjattava kallistumisenestolaite asianmukaisesti.



#### **HUOMIO!**

Jos tila kalusteiden välissä on laitetta leveämpi, säädä sivumittaa voidaksesi keskittää laitteen.

### 3.6 Sähköasennus



#### **VAROITUS!**

Valmistaja ei ole vastuussa seurauksista, jos et noudata Turvallisuus-lukujen varotoimia.

Laitteen mukana ei toimiteta pääpistoketta tai päävirtajohtoa.



#### **VAROITUS!**

Ennen virtajohton kytkemistä napaan mittaa talon sähköverkon vaiheiden välillä vallitseva jännite. Tutustu seuraavaksi laitteen takana olevaan kytkentätarraan tarvittavan sähkökytkennän selvittämiseksi. Tässä järjestyksessä eteneminen toimii keinona välttää asennusvirheitä ja laitteen sähkökomponenttien vaurioituminen.

#### Soveltuvat kaapelityypit eri vaiheisiin:

Vaihe	Kaapelin vähimmäiskoko
1	3x6,0 mm <sup>2</sup>
3 nollajohtimella	5x1,5 mm <sup>2</sup>



#### **VAROITUS!**

Virtajohto ei saa olla kosketuksessa kuvaan merkityn laitteen osan kanssa.

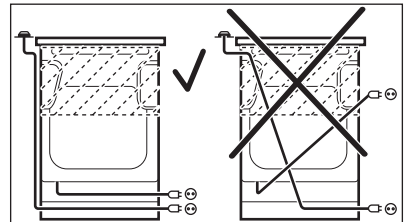

## 4. TUOTEKUVAUS

### 4.1 Laitteen osat

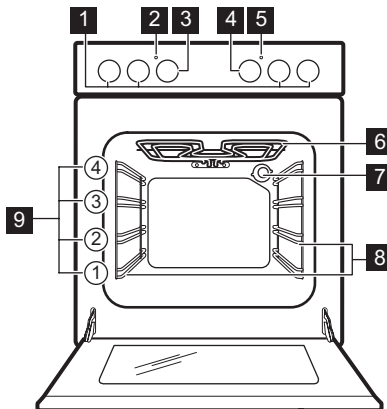

- 1** Keittotason kytkimet
- 2** Lämpötilan merkkivalo / symboli
- 3** Lämpötilan väännin
- 4** Uunin toimintojen väännin
- 5** Keittotason merkkivalo / symboli / osoitin
- 6** Lämpövastus
- 7** Lamppu
- 8** Irrotettava kannatin
- 9** Kannatintasot

## 4.2 Keittoaluejärjestely

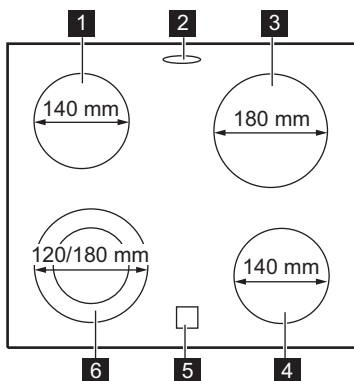

- 1** Keittoalue 1 200 W
- 2** Höyryn ulostulo – lukumäärä ja sijainti riippuvat mallista
- 3** Keittoalue 1 800 W
- 4** Keittoalue 1 200 W
- 5** Jälkilämmön merkkivalo
- 6** Keittoalue 700 / 1 700 W

## 4.3 Varusteet

- **Paistoritilä**  
Ruoanlaittovälineille, kakkuvuokat, paistit.
- **Paistolevy**  
Kakuille ja kekseille.
- **Grilli / uunipannu**  
Leivinpelleiksi ja uunipannuksi tai pannuksi rasvan keräämiseen.

- **Valinnaiset teleskooppikannattimet**  
Hyllyille ja leivinpelleille. Ne voidaan tilata erikseen.
- **Säilytyslokero**  
Säilytyslaatikko on uunin lokeron alapuolella.
- **Kondenssiveden kerääjä**  
Kerää kondenssiveden, jota muodostuu uunin käytön aikana.

## 5. ENNEN ENSIKÄYTTÖÄ



### VAROITUS!

Lue turvallisuutta koskevat luvut.

### 5.1 Uuden laitteen puhdistaminen

Poista kaikki lisävarusteet ja irrotettavat uunipeltien kannatinkiskot uunista.



Lue ohjeet kohdasta "Hoito ja puhdistus".

Puhdista uuni ja lisävarusteet ennen ensimmäistä käyttökertaa.

Aseta varusteet ja irrotettavat kannattimet takaisin alkuperäiseen asentoon.

### 5.2 Esikuumennus

Esikuumenna tyhjä uuni ennen ensimmäistä käyttökertaa.

1. Aseta toiminto . Aseta maksimilämpötila.
2. Anna uunin käydä yhden tunnin ajan.
3. Aseta toiminto . Aseta maksimilämpötila. Tämän toiminnon maksimilämpötila on 210 °C.
4. Anna uunin käydä 15 minuuttia.
5. Sammuta uuni ja odota, että se jäähtyy.

Varusteet voivat kuumentua tavallista enemmän. Uunista voi tulla hajua ja savua. Tarkista, että huoneen ilmavirtaus on riittävä.

### 5.3 Luukun mekaaninen lukitus

Lapset eivät saa avata luukkua.

#### Uunin luukun avaaminen:

1. Vedä luukun lukosta.

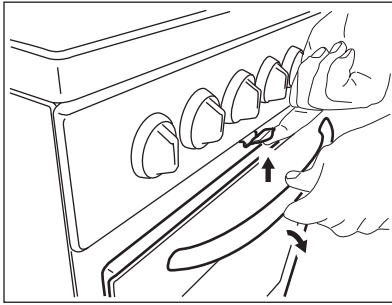

**2. Avaa luukku.**  
Älä vedä luukun lukosta sulkiessasi uuninluukkua!

**i** Kun laite kytketään pois toiminnasta, luukun mekaaninen lukitus ei poistu käytöstä.

## 5.4 Kondenssiveden kerääjän asennus

**1.** Aseta kondenssiveden kerääjä säilytyslaatikon etuosaan.

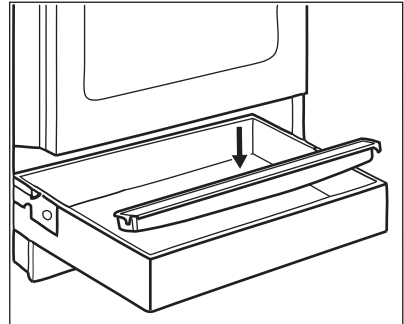

**2.** Tyhjennä kondenssiveden kerääjä aina ruoan kypsytämisen jälkeen.

## 6. KEITTOTASO - PÄIVITTÄINEN KÄYTTÖ



**VAROITUS!**  
Lue turvallisuutta koskevat luvut.

### 6.1 Keittoalueiden määrä

Keittovyöhykkeet on varustettu termostaateilla ja ne toimivat ajoittain (sammuvat ja palavat uudelleen) valitusta lämpötasosta riippuen.

### 6.2 Lämpöasetus

Merkki	Toiminto
0	Pois päältä -asento
☉	Kaksoisalue
⌋	Lämpimänä pito
1 - 9	Tehoasetukset



Käytä jälkilämpöä vähentääksesi energian kulutusta. Kytke keittoalue pois päältä 5–10 minuuttia ennen ruoankypsennyksen päättymistä.

Käännä valitun keittoalueen väännin vaaditun tehotason kohdalle.

Keittotason ohjausmerkkivalo syttyy. Kierrä säädin pois päältä -asentoon ruoankypsennyksen loppuksi.

Mikäli kaikki keittoalueet kytketään pois päältä, keittotason ohjausmerkkivalo sammuu.

### 6.3 Keittoalueen käyttäminen

Toiminnon kytkeminen pois toiminnasta: käännä keittoalueen väännin off-asentoon. 1-9.



Lämpöasetuksissa 1-3 vyöhyke pysyy punaisena noin 2-3 sekuntia ja deaktivoidaan sitten.



Vyöhyke toimii suurimmalla tehotasolla, kun olet asettanut lämpötason arvoon 8 tai 9.

### 6.4 Ulompien lämpöalueiden kytkeminen päälle ja pois päältä

Voit säätää keittoalueen keittoastian pohjan koon mukaan.

**1.** Jos valitset lämpötason välillä 1-9, vain keittoalueen keskiosa toimii.

2. Aktivoidaksesi ulkorengkaan, käännä nuppia myötäpäivään ylittäen asetuksen 9 arvoon ☉.
3. Käännä väännintä sitten vastapäivään oikean tehotason kohdalle (1-9). Sekä keskiosa että ulkorengas toimivat yhdessä.

Ulomman lämpöalueen kytkeminen pois toiminnasta: käännä säädin Off-asettoon. Sekä keskiosa että ulko- tai soikea rengas deaktivoituvat. Merkkivalo sammuu. Käynnistä keittovyöhykkeen keskiosa uudelleen valitsemalla lämpötaso välillä 1-9.

## 6.5 Jäännöslämmön merkkivalo



### VAROITUS!

Niin kauan kuin merkkivalo palaa, on olemassa jälkilämmön aiheuttaman palovamman mahdollisuus.

Merkkivalo syttyy, kun keittoalue on kuuma. Se ei kuitenkaan toimi, jos laite on kytketty irti verkkovirrasta.

Merkkivalo voi myös ilmestyä:

- viereisille keittoalueille, vaikka et olisi niitä käyttämässä
- kun kuumia keittoastioita asetetaan keittoalueelle
- kun keittotaso on kytketty pois päältä, mutta keittoalue on edelleen kuuma.

Merkkivalo sammuu, kun keittoalue on jäähtynyt.

## 7. KEITTOTASO - VIHJEITÄ JA VINKKEJÄ



### VAROITUS!

Lue turvallisuutta koskevat luvut.



Emaloidusta teräksestä valmistetut tai alumiini- tai kuparipohjaiset keittoastiat voivat aiheuttaa värimuutoksia keraamiseen pintaan.

### 7.1 Ruoanlaittovälineet

Kypsennystulokset riippuvat keittoastian materiaalista

- **suositellaan:** alumiini, kupari
- **ei suositella:** ruostumaton teräs, valurauta, lasi



Keittoastian pohjan tulee olla mahdollisimman paksu ja tasainen. Varmista, että keittoastioiden pohjat ovat puhtaat ja kuivat ennen niiden asettamista keittotasolle.



Älä käytä keraamisella keittotasolla keittoastiaa, jonka pohjan reunoissa tai ulkopinnoissa on kohoumia (esim. valurautapannut). Muutoin keittotason pintaan voi muodostua pysyviä naarmuja tai kulumia.

Keittoastian pohjan vähimmäishalkaisijan on oltava sopiva (vähintään yhtä suuri kuin keittoalueen halkaisija) energian säästämiseksi ja keittotason virheettömän toiminnan varmistamiseksi.

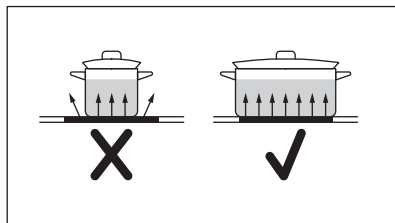

### 7.2 Esimerkkejä keittotoiminnoista



Taulukossa annetut tiedot ovat ainoastaan suuntaa-antavia.

Tehotaso	Käyttökohde:	Aika (min)	Vinkejä
1 - 1	Valmiiden ruokien lämpimänäpito.	tarpeen mukaan	Aseta keittoastian päälle kansi.
1 - 2	Hollandaise-kastike, voin, suklaan ja liivatteen sulattaminen.	5 - 25	Sekoita aika ajoin.
1 - 2	Kiinteyttäminen: munakkaat, paistetut kananmunat.	10 - 40	Valmista kannen alla.
2 - 3	Riisin ja maitoruokien haudutus, valmisruokien kuumentaminen.	25 - 50	Lisää vähintään kaksinkertainen määrä nestettä riisin suhteen, sekoita maitoruokia kypsennyksen puolivälissä.
3 - 4	Höyrytetyt vihannekset, kala, liha.	20 - 45	Lisää nestettä muutama ruokalusikallinen.
4 - 5	Höyryssä kypsennetyt perunat.	20 - 60	Käytä korkeintaan ¼ litraa vettä/750 g perunoita.
4 - 5	Suurten ruokamäärien kypsentyttäminen, pataruoat ja keitot.	60 - 150	Enintään 3 litraa nestettä + valmistusaineet.
6 - 7	Leikkeiden, vasikanlihan, cordon bleun, kotlettien, pyöryköiden, makkaroiden, maksan, kastikepohjan, kananmunien, ohukaisten ja munkkien paistaminen.	tarpeen mukaan	Käännä kypsennyksen puolivälissä.
7 - 8	Voimakas paistaminen: sipuliperunat, ulkofilee, pihvit.	5 - 15	Käännä kypsennyksen puolivälissä.
9	Veden keittäminen, pastan keittäminen, lihan ruskistaminen (gulassi, patapaisti), ranskalaisten friteeraus.		

## 8. KEITTOTASO - HOITO JA PUHDISTUS



### VAROITUS!

Lue turvallisuutta koskevat luvut.

- Käytä erityistä lasipinnan käsittelyyn tarkoitettua raaputinta.

### 8.1 Yleistietoa

- Puhdista keittolevy jokaisen käytön jälkeen.
- Tarkista aina, että keittotasian pohja on puhdas.
- Pinnan naarmut tai tummat tahrat eivät vaikuta keittotasian toimintaan.
- Käytä keittotasian pintaan sopivaa erityistä puhdistusainetta.

### 8.2 Keittotasian puhdistaminen

- **Poista välittömästi:** sulanut muovi, tuorekelmu, sokeri ja sokeripitoinen ruoka. Muutoin epäpuhtaudet voivat vahingoittaa keittotasoa. Varo palovammoja. Käytä keittotasian erityistä kaavinta viistosti lasipintaa vasten ja liikuta kaavinta pintaa pitkin.
- **Poista sitten, kun keittotasio on jäähtynyt riittävästi:** kalkkirenkaat, vesirenkaat, rasvatahrat, kirkkaat

metalliset värimuutokset. Puhdista keittotaso kostealla liinalla ja miedolla puhdistusaineella. Pyyhi keittotaso pehmeällä kuivalla liinalla puhdistuksen jälkeen.

- **Poista kirkaat metalliset värimuutokset:** käytä leivin jauheen ja sitruunamehun tai viinietikan liuosta.

## 9. UUNI - PÄIVITTÄINEN KÄYTTÖ



### VAROITUS!

Lue turvallisuutta koskevat luvut.

### 9.1 Uunin kytkeminen toimintaan ja pois toiminnasta





1. Käännä uunin toimintojen väännin haluamasi toiminnon kohdalle.
2. Käännä lämpötilan väännin haluamasi lämpötilan kohdalle. Lamppu syttyy uunin toiminnan aikana.
3. Uuni kytketään pois toiminnasta kääntämällä uunin toimintojen

vääntimet ja lämpötilan väännin Off-asettoon.

### 9.2 Ylikuumenemissuoja

Uunin virheellinen toiminta tai vialliset osat voivat aiheuttaa vaarallisen ylikuumenemisen. Tämän estämiseksi uunissa on ylikuumenemissuoja, joka katkaisee virransyötön. Virta kytkeytyy automaattisesti uudelleen, kun lämpötila on laskenut normaalille tasolle.

### 9.3 Uunitoiminnot

Symboli	Uunitoiminto	Käyttökohde
0	Pois päältä -asento	Uuni on kytketty pois päältä.
	Uunin lamppu	Lampun sytyttäminen ilman uunitoimintoa.
	Ylä-/alalämpö	Kypsentäminen ja paistaminen yhdellä tasolla.
	Ylä-/alalämpö	Tämä toiminto säästää energiaa ruoanlaiton aikana. Ruoanlaitto-ohjeita löytyy luvusta "Neuvoja ja vinkkejä", Ylä-/alalämpö. Uunin luukun on oltava kiinni ruoanlaiton aikana, jotta toiminto ei keskeytyisi ja uunin energiatehokkuus olisi mahdollisimman suuri. Kun käytät tätä toimintoa, uunin sisälämpötila voi poiketa lämpötila-asetuksesta. Kuumennusteho voi laskea. Katso yleisiä energian säästämiseen liittyviä suosituksia luvusta "Energiatehokkuus", kohdasta Energiansäästö. Tämän toiminnon avulla määritettiin energiatehokkuusluokka vastaamaan standardia EN 60350-1.
	Alalämpö	Kakkujen paistamiseksi rapealla pohjalla ja ruoan säilömiseksi.

Symboli	Uunitoiminto	Käyttökohde
	Pikagrillaus	Liteiden ruokien suuren määrä grillaukseen ja leivän paattamiseen.
	Pikalämpö	Paistettaessa suurempia lihankappaleita tai linnunlihaa yhdellä tasolla. Gratinointi ja ruskistus. Tämän toiminnon enimmäislämpötila on 210 °C.
	Matalalämpö	Mureiden, mehukkaiden paistien kypsentäminen.

## 10. UUNI - LISÄVARUSTEIDEN KÄYTTÄMINEN



### VAROITUS!

Lue turvallisuutta koskevat luvut.

### 10.1 Peltien ja ritilän asettaminen kannattimille

#### Paistoritilä:

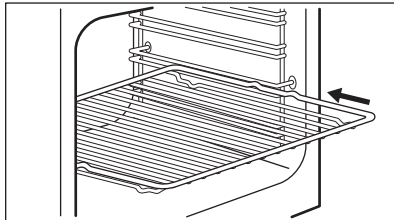

Aseta ritilä haluamasi ohjaukiskojen väliin.

#### Leivinpelti:



Älä paina leivinpeltiä kokonaan uunikammion takaseinään. Muutoin lämpö ei kierrä leivinpellin ympärillä. Ruoka voi tällöin palaa, erityisesti leivinpellin takaosassa.

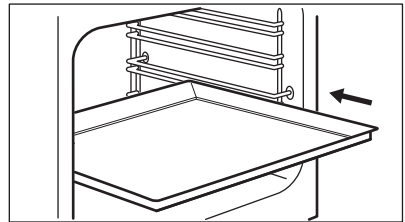

Työnnä leivinpelti tai uunipannu kannatintason ohjaukiskojen väliin. Varmista, ettei se kosketa uunin takaseinään.

#### Paistoritilä ja uunipannu yhdessä:

Paina uunipannu kannatinkiskon ohjaukiskojen väliin ja paistoritilä yläpuolella oleviin ohjaukiskoihin.

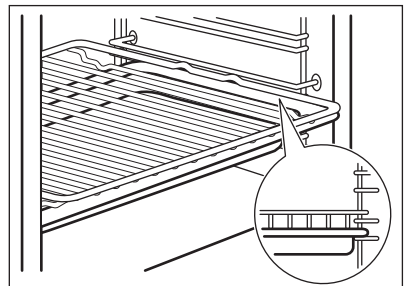

## 11. UUNI - NEUVOJA JA VINKKEJÄ



### VAROITUS!

Lue turvallisuutta koskevat luvut.



Taulukoissa mainitut lämpötilat ja paistoajat ovat ainoastaan suuntaa antavia. Lämpötila ja paisto aika riippuvat reseptistä sekä käytettyjen aineiden laadusta ja määrästä.

## 11.1 Yleistä

Uunissa on neljä kannatintasoa. Laske kannatintasot uunin pohjasta alkaen.

Kosteutta voi tiivistyä uunin sisään tai luukun lasilevyihin. Tämä on normaalia. Pysyttele sopivalla etäisyydellä laitteesta avatessasi luukkaa toiminnan aikana. Tiivistymistä voi vähentää käyttämällä laitetta 10 minuuttia ennen ruokien kypsentämistä.

Poista kosteus jokaisen käyttökerran jälkeen.

Älä aseta mitään esinettä suoraan uunin pohjalle, älä myöskään aseta osiin alumiinifoliota kypsennyksen aikana. Tämä voi vaikuttaa kypsennystuloksiin ja vaurioittaa emalipintaa.

## 11.2 Paistaminen

Käytä alhaisempaa lämpötilaa ensimmäisellä paistokerralla.

Jos paistat useammalla kuin yhdellä kannatintasolla, voit pidentää paistoaikaa 10 – 15 minuuttia.

Uunissa olevat pellit voivat vääntyä paistamisen aikana. Jäähtyessään uunipellit palautuvat kuitenkin alkuperäiseen muotoonsa.

## 11.3 Kakkujen leipominen

Älä avaa uunin luukkaa ennen kuin 3/4 paistoajasta on kulunut.

## 11.7 Ylä-/alalämpö

## 11.4 Lihan ja kalan kypsentaminen

Käytä grilli-/uunipannua erittäin rasvaisten ruokien kanssa, jotta uuniin ei jää pysyviä tahroja.

Anna lihan olla noin 15 minuuttia ennen sen leikkaamista, jotta sen neste säilyisi.

Jotta uuniin ei muodostuisi liikaa savua paistamisen aikana, lisää grilli-/uunipannuun hiukan vettä. Jotta käry ei tiivistyisi, lisää vettä aina sen kuivuttua loppuun.

## 11.5 Matalalämpö



Älä peitä keittoastiaa kannella tätä toimintoa käytettäessä.

Käytä tätä toimintoa kypsentääksesi rasvattomia, mureita lihan ja kalan paloja. Matalalämpö-toimintoa ei voida käyttää kaikissa resepteissä, kuten patapaistissa tai rasvaisissa porsaanpaisteissa. Käytä 125 °C pienempien lihapalojen (esim. pihvien) kohdalla.

## 11.6 Paistoajat

Kypsennysaika riippuu ruokalajin tyypistä, sen koostumuksesta ja määrästä.

Tarkkaile valmistumista kypsennyksen aikana. Määritä parhaat asetukset (uunitoiminto, kypsennysaika, jne.) keittoastioille, resepteille ja määrille laitetta käyttäessä.

Ruokalaji	Lämpötila (°C)	Aika (min)	Kannatintaso	Lisävarusteet
<b>Vuokapaistaminen</b>				
Joulukakku	130 - 150	200 - 230	1	1 pyöreä kevyt vuoka (halkaisija: 23 cm)

Ruokalaji	Lämpötila (°C)	Aika (min)	Kannattintaso	Lisävarusteet
Romanialainen soke-rikakku	160 - 180	40 - 50	1	2 neliömäistä kevyttä vuokaa (pituus: 25 cm)
Romanialainen soke-rikakku – perinteinen	160 - 180	40 - 50	1	2 neliömäistä kevyttä vuokaa (pituus: 25 cm)
Sokerikakku	160 - 180	25 - 35	1	2 pyöreää kevyttä vuokaa (pituus: 20 cm)
Victoria-voileipä	160 - 180	25 - 35	1	2 pyöreää kevyttä voileipävuokaa (pituus: 20 cm)
Kinkkupiiras	210 - 230	35 - 45	1	1 pyöreä emalivuoka (halkaisija: 27 cm)
Perunapaistos	190 - 210	55 - 65	2	2 suorakulmaista Pyrex-vuokaa, 24 cm x 15 cm x 5 cm
<b>Kypsennys leivinpellillä tai grilli-/uunipannussa</b>				
Uunipannukakku	160 - 180	40 - 50	2	Leivinpelti tai grilli-/uunipannu
Matala kakku	150 - 170	20 - 30	3	Leivinpelti
Hiivataikinapohjainen omenakakku ilman muropäällystettä	170 - 190	40 - 60	3	Leivinpelti
Juustokakku	170 - 190	45 - 65	2	Leivinpelti
Sveitsiläinen omenapiiras	190 - 210	40 - 60	2	Leivinpelti
Murotaikinakakku	170 - 190	20 - 40	3	Leivinpelti
Voikakku	180 - 200	15 - 30	3	Leivinpelti
Marengit	110 - 130	80 - 100	3	Leivinpelti
Kääretorttu	150 - 170	15 - 30	2	Leivinpelti
Täytetty hiivataikinapohjainen kakku	160 - 180	20 - 35	3	Leivinpelti
Kotitekoinen pizza	200 - 220	20 - 35	2	Leivinpelti
<b>Leipä</b>				

Ruokalaji	Lämpötila (°C)	Aika (min)	Kannattaso	Lisävarusteet
Torttu <sup>1)</sup>	280 - 300	10 - 15	3	Leivinpelti
Ruisleipä	180 - 200	40 - 60	2	Leivinpelti
Hiivasämpylät	180 - 200	10 - 20	2	Leivinpelti
<b>Lihan paistaminen</b>				
Kana, kokonainen	200 - 220	60 - 80	2	paistoritilä tasolla 2 ja grilli-/uunipannu tasolla 1
Kana, puolikas	190 - 210	35–40 ensimmäinen puoli; 15–20 toinen puoli	3	paistoritilä tasolla 3 ja grilli-/uunipannu tasolla 2
Porsaanpaisti	170 - 190	90 - 110	2	Leivinpelti

<sup>1)</sup> Esikuumenna uunia 10 minuuttia.

## 11.8 Ylä-/alalämpö

Ruokalaji	Lämpötila (°C)	Aika (min)	Kannattaso	Lisävarusteet
<b>Leipä ja pizza</b>				
Pullat	190	20 - 30	2	leivinpelti tai grilli-/uunipannu
Pakastepizza 350 g	190	30 - 40	2	ritilä
<b>Leivonnaiset leivinpellillä</b>				
Kääretorttu	180	20 - 30	2	leivinpelti tai grilli-/uunipannu
Brownie	180	25 - 35	2	leivinpelti tai grilli-/uunipannu
<b>Vuokakakku</b>				
Kohokas	200	30 - 40	2	kuusi keraamista annosvuokaa ritilällä
Torttupohja	180	20 - 30	2	torttuvuoka ritilällä
Sokerikakku	150	30 - 40	2	kakkuvuoka ritilän päällä
<b>Kala</b>				

Ruokalaji	Lämpötila (°C)	Aika (min)	Kannattintaso	Lisävarusteet
Kalat pusseissa, 300 g	180	20 - 30	2	leivinpelti tai grilli-/uunipannu
Kokonainen kala, 200 g	180	25 - 35	2	leivinpelti tai grilli-/uunipannu
Kalafilee, 300 g	180	30 - 40	2	pizzapannu ritilällä
<b>Liha</b>				
Liha pussissa, 250 g	200	25 - 35	2	leivinpelti tai grilli-/uunipannu
Lihavartaat, 500 g	200	25 - 35	2	leivinpelti tai grilli-/uunipannu
<b>Pienet leivonnaiset</b>				
Pikkuleivät	160	25 - 35	2	leivinpelti tai grilli-/uunipannu
Macaronit	170	25 - 35	2	leivinpelti tai grilli-/uunipannu
Muffinssit	180	30 - 40	2	leivinpelti tai grilli-/uunipannu
Suolakeksit	160	25 - 35	2	leivinpelti tai grilli-/uunipannu
Murotaikinapikkuleivät	140	30 - 40	2	leivinpelti tai grilli-/uunipannu
Leivonnaiset	170	15 - 25	2	leivinpelti tai grilli-/uunipannu
<b>Kasvisruoat</b>				
Vihannessekoitus pussissa, 400 g	190	30 - 40	2	leivinpelti tai grilli-/uunipannu
Munakas	200	20 - 30	2	pizzapannu ritilällä
Vihannekset leivinpellillä, 700 g	190	30 - 40	2	leivinpelti tai grilli-/uunipannu

## 11.9 Pikagrillaus

Ruokalaji	Lämpötila (°C)	Aika (min)	Kannattintaso	Lisävarusteet
Porsaankyljykset	220 - 240	15 - 25 ensimmäinen puoli; 10 - 20 toinen puoli	3	uuniritilä tasolla 3 ja grilli-/uunipannu tasolla 2

Ruokalaji	Lämpötila (°C)	Aika (min)	Kannatintaso	Lisävarusteet
Puolikas kana	220 - 240	30 - 35 ensimmäinen puoli; 15 - 25 toinen puoli	3	uuniritilä tasolla 3 ja grilli-/uunipannu tasolla 2
Porsaankyljykset	220 - 240	10 - 20 ensimmäinen puoli; 10 - 20 toinen puoli	3	uuniritilä tasolla 3 ja grilli-/uunipannu tasolla 2

## 11.10 Tiedoksi testauslaitoksille

Ruoka	Toiminto	Lämpötila (C°)	Varusteet	Hyllytaso	Aika (min)
Pienet kakut (16 kpl/leivinpelti)	Ylä-/alalämpö	150	Leivinpelti tai grilli-/uunipannu	3	15 - 25
Omenapiirakka (2 vuokaa, Ø 20 cm, vinottain)	Ylä-/alalämpö	200	2 pyöreää kevyttä vuokaa	1	60 - 70
Rasvaton sokerikakku	Ylä-/alalämpö	170	Pyöreää kakkuvuoka paistoritilän päällä	2	20 - 30
Pasteijat	Ylä-/alalämpö	140	Leivinpelti tai grilli-/uunipannu	3	15 - 25
Paahtoleipä <sup>1)</sup>	Pikagrillaus	250	Paistoritilä	2	2 - 5
Naudanlihapihvi <sup>2)</sup>	Pikagrillaus	250	Paistoritilä	3	15 ensimmäinen puoli; 15 toinen puoli

<sup>1)</sup> Esikuumenna uunia 5 minuuttia.

<sup>2)</sup> Esikuumenna uunia 10 minuuttia.

## 12. UUNI - HOITO JA PUHDISTUS



### **VAROITUS!**

Lue turvallisuutta koskevat luvut.

## 12.1 Puhdistukseen liittyviä huomautuksia

Puhdista uunin etupinta pehmeällä puhdistusliinalla, lämpimällä vedellä ja miedolla pesuaineella.

Käytä metallipintojen puhdistuksessa erityistä puhdistusainetta.

Puhdista uunin sisäosa jokaisen käytön jälkeen. Rasvan tai muiden ruokaroiskeiden kertyminen voi johtaa tulipaloon. Etenkin grillipannu muodostaa tulipaloriskin.

Puhdista kaikki varusteet jokaisen käytön jälkeen ja anna niiden kuivua. Käytä pehmeää puhdistusliinaa, lämmintä vettä ja puhdistusainetta. Varusteita ei saa pestä astianpesukoneessa.

Poista pinttyneet tahrat erityisellä uuninpuhdistusaineella.

Tarttumattomia lisävarusteita ja ei saa puhdistaa hankaavilla puhdistusaineilla tai teräväreunaisilla esineillä.

## 12.2 Ruostumattomat teräs- ja alumiinipintaiset uunit

Puhdista uuninluukku käyttäen ainoastaan kosteaa liinaa tai sientä. Kuivaa pehmeällä liinalla.

Älä käytä teräsvillaa, happeja tai hankaavia aineita, sillä ne saattavat vahingoittaa uunin pintaa. Noudata vastaavaa varovaisuutta käyttöpaneelin puhdistuksen aikana.

## 12.3 Kannattimien

Puhdista uuni poistamalla kannattimet.



### **HUOMIO!**

Ole varovainen irrottaessasi kannattimia.

1. Vedä uunipeltien kannattimen etuosa irti sivuseinästä.

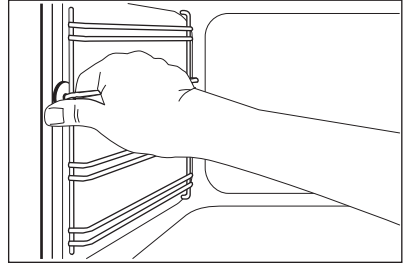

2. Vedä uunipeltien kannattimen takaosa irti seinästä ja poista se.

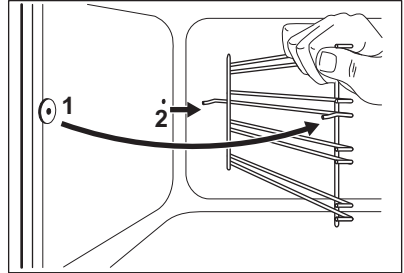

Asenna poistetut lisävarusteet noudattamalla ohjeita päinvastaisessa järjestyksessä.

## 12.4 Grillin poistaminen:



### **VAROITUS!**

Kytke laite pois päältä ennen lämpövastuksen poistamista. Varmista, että laite on jäähtynyt. On olemassa palovammojen vaara.

Poista hyllykannattimet.

Voit poistaa lämpövastuksen helpottaaksesi uunin sisätilan katon puhdistamista.

1. Poista lämpövastusta kiinnittävä ruuvi. Käytä ruuvimeisseliä ensimmäisellä kerralla.

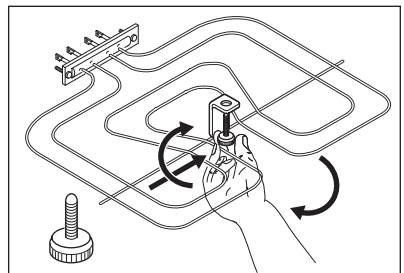

2. Vedä lämpövastus varovasti alas.

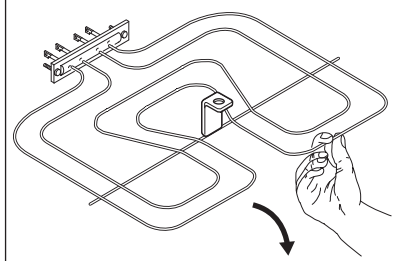

3. Puhdista uunin sisäpinnan katto pehmeällä liinalla, lämpimällä vedellä ja puhdistusaineella ja anna sen kuivua.

Asenna lämpövastus käänteisessä järjestyksessä.

Asenna hyllykannattimet.



**VAROITUS!**

Varmista, että lämpövastus on oikein asennettu ja että se ei putoa.

## 12.5 Uunin lasilevyjen irrottaminen ja asentaminen

Luukun sisällä olevat lasipaneelit voidaan poistaa niiden puhdistusta varten. Lasilevyjen lukumäärä vaihtelee mallikohtaisesti.



**VAROITUS!**

Pidä uuniluukkua hieman auki puhdistuksen aikana. Kun avaat sen kokonaan, se voi vahingossa sulkeutua ja aiheuttaa vahinkoja.



**VAROITUS!**

Älä käytä uunia ilman lasilevyjä.

1. Avaa luukku, kunnes se on noin 30° kulmassa. Luukku pysyy itsestään paikoillaan, kun se on hieman auki.

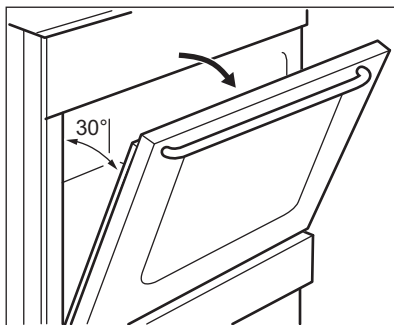

2. Pidä kiinni luukun yläreunassa olevasta listasta (B) kummaltakin puolelta ja työnnä sisäänpäin siten, että kiinnitystieviste vapautuu.

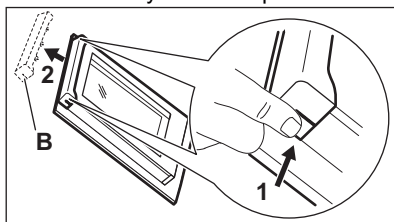

3. Irrota luukun reunalista vetämällä sitä eteenpäin.



**VAROITUS!**

Uunin luukku pyrkii sulkeutumaan, kun poistat lasilevyt.

4. Pidä luukun lasilevyjen yläreunasta ja vedä niitä ylöspäin yksi kerrallaan.  
5. Puhdista lasilevy vedellä ja miedolla puhdistusaineella. Kuivaa lasilevy varoen.

Puhdistettuasi lasilevyn ja luukun, asenna ne takaisin paikalleen. Noudata edellä mainittuja ohjeita päinvastaisessa järjestyksessä. Kiinnitä ensiksi pienin lasilevy, sitten suuremmat.



**HUOMIO!**

Varmista, että asennat sisäisen lasilevyn oikein paikoilleen.

## 12.6 Laatikon irrotus



### VAROITUS!

Älä säilytä laatikossa tulenarkoja esineitä (kuten puhdistusarvikkeita, muovipusseja, patalappuja, paperia tai puhdistussuihkeita). Laatikko voi kuumentua uunia käytettäessä. Tulipalon vaara.

Uunin alapuolella oleva laatikko voidaan irrottaa puhdistamista varten.

1. Vedä laatikkoa ulos, kunnes se pysähtyy.

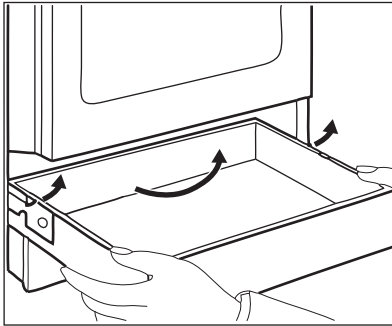

## 13. VIANMÄÄRITYS



### VAROITUS!

Lue turvallisuutta koskevat luvut.

### 13.1 Käyttöhäiriöt

Ongelma	Mahdollinen syy	Korjaustoimenpide
Laite ei kytkeydy toimintaan.	Laitetta ei ole kytketty sähköverkkoon tai se on liitetty sähköverkkoon virheellisesti.	Tarkista, onko laite kytketty oikein sähköverkkoon.
	Sulake on palanut.	Tarkista, onko toimintahäiriön syynä sulake. Jos sulake palaa aina uudelleen, käänny sähköalan ammattilaisen puoleen.

2. Nosta laatikkoa hitaasti.
3. Vedä laatikko kokonaan ulos. Asenna laatikko takaisin paikalleen suorittamalla edellä kuvatut vaiheet päinvastaisessa järjestyksessä.

## 12.7 Lampun vaihtaminen



### VAROITUS!

Sähköiskun vaara. Lamppu voi olla kuuma.

1. Kytke uuni pois päältä. Odota, kunnes uuni on jäähtynyt.
2. Irrota uunin pistoke pistorasiasta.
3. Peitä uunin pohja kankaalla.

### Takalamppu

1. Kierrä lampun lasikupua sen poistamiseksi.
2. Puhdista lampun kansi.
3. Vaihda lamppu sopivaan 300 °C lämmönkestävään lamppuun.
4. Asenna lasinen kansi.

Ongelma	Mahdollinen syy	Korjaustoimenpide
Keittotaso ei kytkeydy toimintaan eikä sitä voida käyttää.	Sulake on palanut.	Kytke keittotaso uudelleen toimintaan ja aseta tehota- so 10 sekunnin kuluessa.
Jälkilämmön merkkivalo ei syty.	Alue ei ole kuuma, koska sitä on käytetty vain vähän aikaa.	Jos alue on toiminut riittä- vän kauan ollakseen kuu- ma, ota yhteys valtuutet- tuun huoltoliikkeeseen.
Ulompi lämpöalue ei kyt- keydy toimintaan.		Kytke sisempi lämpöalue ensin toimintaan.
Uuni ei kuumene.	Uuni on kytketty pois toi- minnasta.	Kytke uuni toimintaan.
	Tarvittavia asetuksia ei ole tehty.	Varmista, että asetukset ovat oikein.
Valo ei syty.	Lamppu on palanut.	Vaihda lamppu.
Höyryä ja kosteutta muo- dostuu ruokaan ja uunin si- sälle.	Ruoka on jätetty uuniin liian pitkäksi ajaksi.	Älä jätä ruokia uuniin 15-20 minuuttia pitemmäk- si ajaksi kypsennyksen jäl- keen.
Kypsentämiseen kuluu lii- kaa tai liian vähän aikaa.	Lämpötila on liian alhainen tai liian korkea.	Säädä tarvittaessa lämpö- tilaa. Noudata ohjekirjan ohjeita.

## 13.2 Huoltotiedot

Jos et itse löydä ratkaisua ongelmaasi, ota yhteys jälleenmyyjään tai valtuutettuun huoltopalveluun.

Huoltoliikkeen tarvitsemat perustiedot löydät laitteen arvokilvestä. Arvokilpi löytyy uunin lokeron etukehyksestä. Älä poista arvokilpeä uunista.

Suosittelemme, että kirjoita tiedot tähän:	
Malli (Mod.):	.....
Tuotenumero (PNC)	.....
Sarjanumero (S.N.)	.....

## 14. ENERGIATEHOKKUUS

### 14.1 Keittotason tuotetiedot standardin EU 66/2014 mukaisesti

Mallin tunniste	LKR500000W
Keittotason tyyppi	Keittotaso erilleen asennettavan lieden sisällä

Keittoalueiden lukumäärä	4	
Kuumennusteknologia	Säteilevä lämmitin	
Ympyränmuotoisten keittoalueiden halkaisija (Ø)	Vasen takana Oikea takana Oikea edessä Vasen edessä	14,0 cm 18,0 cm 14,0 cm 18,0 cm
Keittoalueen energiankulutus (EC electric cooking)	Vasen takana Oikea takana Oikea edessä Vasen edessä	181,8 Wh/kg 182,1 Wh/kg 181,8 Wh/kg 190,1 Wh/kg
Energiankulutus, keittotaso (EC electric hob)		184,0 Wh/kg

EN 60350-2 - Ruoanlaittoon tarkoitettut sähkötoimiset kodinkoneet. Osa 2:  
Keittotasot - Suorituskyvyn mittaustavat.

## 14.2 Keittotaso - Energiansäästö

Voit säästää energiaa jokapäiväisen ruoanvalmistuksen aikana seuraavia vinkkejä noudattamalla.

- Käytä veden kuumentamisen aikana ainoastaan tarvittavaa vesimäärää.

- Mikäli mahdollista, peitä keittoastia aina kannella.
- Aseta keittoastia keittoalueelle ennen alueen kytkemistä toimintaan.
- Keittoastian pohjan tulee vastata keittoalueen halkaisijaa.
- Aseta pieni keittoastia pienemmälle keittoalueelle.
- Aseta keittoastia suoraan keittoalueen keskelle.
- Käytä jälkilämpöä ruoan pitämiseksi lämpimänä tai ruoan sulattamiseksi.

## 14.3 Uunien tuotetiedot ja tuotteen tietolomake\*

Tavarantoimittajan nimi	Electrolux
Mallin tunnus	LKR500000W 943005270
Energialuokka	95,0
Energiatehokkuusluokka	A
Energiankulutus normaalikäytössä Ylä- ja alalämpö -toiminnossa	0,76 kWh/ohjelma
Pesien lukumäärä	1
Lämpölähde	Sähkö
Tilavuus	60 l
Uunityyppi	Uunin sisäosa Vapaasti seisova liesi
Massa	38.0 kg

\* Euroopan unionissa EU-määräyksiensä 65/2014 ja 66/2014 mukaisesti. Valko-Venäjän tasavallassa STB 2478-2017:n liitteen G ja STB 2477-2017:n liitteen A ja B mukaisesti. Ukrainassa määräyksen 568/32020 mukaisesti.

Energiatohokkuusluokka ei koske Venäjää.

EN 60350-1 - Ruoanlaittoon tarkoitettujen sähkötoimisten kodinkoneiden - Osa 1: Tuotesarjat, uunit, höyryuunit ja grillit - Suorituskyvyn mittaustavat.

## 14.4 Uuni – Energiansäästö



Uunissa on toimintoja, joiden avulla voit säästää energiaa päivittäisessä ruoanlaitossa.

Varmista, että uunin luukku on kiinni uunin ollessa toiminnassa. Älä avaa luukkua liian usein kypsennyksen aikana. Pidä luukun tiiviste puhtaana ja varmista, että se on hyvin kiinni paikoillaan.

Käytä metallisia keittoastioita energiatohokkuuden parantamiseksi.

Kun mahdollista, älä esikuumenna uunia ennen ruokien asettamista uuniin.

Minimoi paistojen väliset tauot, kun valmistat kerralla useampia ruokia.

### Jäännöslämpö

Kun kypsennys kestää yli 30 minuuttia, laske uunin lämpötilaa vähintään 3–10

minuuttia ennen kypsennysajan päättymistä. Jälkilämpö uunissa jatkaa ruoka-aineksen kypsentämistä.

Lämmitä muita ruokalajeja jälkilämpöä käyttäen.



### Ruoan lämpimänä pitoon

Valitse alhaisin mahdollisin lämpötila-asetus, niin voit hyödyntää jälkilämmön ja säilyttää aterian lämpimänä.

### Ylä-/alalämpö

Tämä toiminto säästää energiaa ruoanlaiton aikana. Katso lisätieto luvusta "Uuni - Päivittäinen käyttö", Uunitoiminnot.

## 15. YMPÄRISTÖNSUOJELU

Kierrätä materiaalit, jotka on merkitty merkillä . Kierrätä pakkaus laittamalla se asianmukaiseen kierrätysastiaan. Suojele ympäristöä ja ihmisten terveyttä kierrättämällä sähkö- ja elektroniikkaromut. Älä hävitä merkillä 

merkittyjä kodinkoneita kotitalousjätteen mukana. Palauta tuote paikalliseen kierrätyskeskukseen tai ota yhteyttä paikalliseen viranomaiseen.

Electrolux Appliances AB - Contact Address: Al. Powstańców Śląskich 26, 30-570 Kraków, Poland

## INNEHÅLL

1. SÄKERHETSINFORMATION.....	29
2. SÄKERHETSINSTRUKTIONER.....	31
3. INSTALLATION.....	33
4. PRODUKTBESKRIVNING.....	36
5. FÖRE FÖRSTA ANVÄNDNING.....	37
6. HÅLL – DAGLIG ANVÄNDNING.....	38
7. HÅLL - RÅD OCH TIPS.....	39
8. HÅLL – UNDERHÅLL OCH RENGÖRING.....	40
9. UGN – DAGLIG ANVÄNDNING .....	41
10. UGN - ANVÄNDNING AV TILLBEHÖR.....	42
11. UGN – RÅD OCH TIPS.....	43
12. UGN – UNDERHÅLL OCH RENGÖRING.....	48
13. FELSÖKNING.....	50
14. ENERGIEFFEKTIVITET.....	51
15. MILJÖSKYDD.....	53

## VI TÄNKER PÅ DIG

Tack för att du har köpt en Electrolux-produkt. Du har valt en produkt som kommer med årtionden av yrkeserfarenhet och innovation. Den är genialisk och elegant, och den har den utformats med dig i åtanke. När du än använder den kan du känna dig trygg med att veta att du får fantastiska resultat varje gång. Välkommen till Electrolux.

**Besök vår webbplats för att:**



få tips om användning, broschyrer, felsökning, service- och reparationsinformation:

**[www.electrolux.com/support](http://www.electrolux.com/support)**



registrera din produkt för bättre service:

**[www.registerelectrolux.com](http://www.registerelectrolux.com)**



köpa tillbehör, förbrukningsvaror och originalreservdelar till din produkt:

**[www.electrolux.com/shop](http://www.electrolux.com/shop)**

## KUNDTJÄNST OCH SERVICE

Använd alltid originalreservdelar.

Ha följande uppgifter till hands när du kontaktar vår auktoriserade serviceverkstad: Modell, artikelnummer, serienummer.

Informationen står på märkplåten.

 Varning/Försiktighet – Säkerhetsinformation

 Allmän information och tips

 Miljöinformation

Med reservation för ändringar.

## 1. ⚠ SÄKERHETSINFORMATION

Läs noga de bifogade instruktionerna före installation och användning av produkten. Tillverkaren är inte ansvarig för eventuella personskador eller andra skador som uppkommit som ett resultat av felaktig installation eller användning. Förvara alltid bruksanvisningen på en säker och tillgänglig plats för framtida bruk.

### 1.1 Säkerhet för barn och personer med funktionsnedsättning

- Denna produkt kan användas av barn från 8 års ålder och uppåt, och av personer med nedsatt fysisk, sensorisk eller mental förmåga, samt personer med bristande erfarenhet och kunskap om de övervakas eller instrueras om hur produkten används på ett säkert sätt och förstår de risker som är förknippade med användningen. Barn under 8 år eller personer med mycket omfattande och komplexa funktionsnedsättningar ska inte vistas i närheten av produkten utan ständig uppsikt.
- Barn ska övervakas så att de inte leker med maskinen.
- Håll allt förpackningsmaterial utom räckhåll för barn och kassera det på lämpligt sätt.
- VARNING! Barn och husdjur ska hållas borta från produkten när den är igång eller när den svalnar. Åtkomliga delar blir heta under användning.
- Barn får inte utföra rengöring och underhåll av produkten utan uppsikt.

### 1.2 Allmän säkerhet

- Endast behöriga personer får installera den här produkten och byta kabel.
- Den här produkten måste anslutas till elnätet med kabeltyp H05VV-F för att kunna stå emot temperaturen från den bakre panelen.

- Produkten är avsedd att användas på en höjd på upp till 2000 meter över havet.
- Produkten är inte avsedd att användas på fartyg, båtar eller dylikt.
- För att undvika överhettning får produkten inte installeras bakom en dekorativ lucka.
- Installera inte produkten på en plattform.
- Produkten är inte avsedd för användning med en extern timer eller ett separat fjärrkontrollsystem.
- **WARNING!** Oövervakad matlagning på en häll med fett eller olja kan vara farligt och kan leda till brand.
- Försök **ALDRIG** att släcka en eld med vatten, utan stäng av produkten och täck över flamman, t.ex. med ett lock eller brandfilt.
- **FÖRSIKTIGHET:** Tillagningsprocessen måste övervakas. En kort tillagningsprocess måste övervakas kontinuerligt.
- **WARNING!** Brandfara: Förvara inte föremål på kokytorna.
- Använd inte ångrengöringsmedel för att rengöra produkten.
- Använd inte skarpa rengöringsmedel med slipeffekt eller vassa metallskrapor för att rengöra luckans glas för att undvika repor, vilka i sin tur kan leda till att glaset spricker.
- Metallföremål som knivar, gafflar, skedar och lock bör inte placeras på produktens yta eftersom de blir varma.
- Om keramik-/glasytan är sprucken, stäng av produkten och dra ur elsladden. Om produkten är ansluten till elnätet direkt med kopplingsboxen, ta bort säkringen för att koppla från produkten från strömförsörjningen. I båda fallen, kontakta vårt auktoriserade servicecenter.
- **WARNING!** Ugnen och åtkomliga delar blir mycket varma under användning. Var försiktig så att du inte vidrör värmeelementen.

- Använd alltid ugnsvantar för att ta bort eller lägga i tillbehör eller eldfasta formar.
- Koppla från strömtillförseln före underhåll.
- **WARNING!** Kontrollera att produkten är avstängd innan du byter lampa för att undvika risk för elektriska stötar.
- Om nätsladden är skadad måste den bytas av tillverkaren, tillverkarens auktoriserade servicecenter eller personer med motsvarande utbildning, för att undvika fara.
- Var försiktig när du rör vid förvaringslådan. Det kan bli varmt.
- För att ta bort en ugnssteg drar du först ut stegen framtill och sedan den bakre delen från sidoväggen. Sätt tillbaka ugnsstegar i omvänd ordning.
- Sättet för frånkoppling måste införlivas i det fasta kablaget i enlighet med gällande elinstallationsnormer.
- **WARNING!** Använd endast hållskydd som designats av tillverkaren av produkten eller som anges av tillverkaren i bruksanvisningen som lämplig, eller hållskydd som medföljer. Olyckor kan inträffa om fel skydd används.

## 2. SÄKERHETSINSTRUKTIONER

### 2.1 Installation



#### **WARNING!**

Endast en behörig person får installera den här produkten.

- Avlägsna allt förpackningsmaterial.
- Installera eller använd inte en skadad produkt.
- Följ installationsinstruktionerna som följer med produkten.
- Var alltid försiktig när produkten rör sig eftersom den är tung. Använd alltid skyddshandskar och täckta skor.
- Dra aldrig produkten i handtaget.
- Köksskåpet och inbyggnaden måste ha passande mått.
- Minsta avstånd till andra produkter ska beaktas.
- Installera produkten på en säker och lämplig plats som uppfyller installationskraven.
- Delar av produkten är strömförande. Stäng produkten med skåpluckan för att undvika att vidröra farliga delar.
- Produktens sidor måste gränsa till produkter eller enheter med samma höjd.
- Installera inte produkten nära en dörr eller under ett fönster. Detta förhindrar att heta kokkärl faller ned från produkten när dörren eller fönstret är öppet.
- Se till att montera ett stöd för att förhindra att produkten tippar. Se kapitlet Montering.

## 2.2 Elektrisk anslutning



### WARNING!

Risk för brand och elektriska stötar.

- Alla elektriska anslutningar ska utföras av en kvalificerad elektriker.
- Produkten måste jordas.
- Se till att de parametrarna på märkskylten överensstämmer med elnätets elektricitet.
- Använd alltid ett korrekt installerat, stötsäkert och jordat eluttag.
- Använd inte grenuttag eller förlängningssladdar.
- Låt inte nätkablar komma i kontakt med eller komma nära produktens lucka eller nichen nedanför produkten, speciellt inte när den är igång eller om luckan är het.
- Stötskyddet för strömförande och isolerade delar måste fästas på ett sådant sätt att det inte kan tas bort utan verktyg.
- Anslut stickkontakten till eluttaget först vid slutet av installationen. Kontrollera att stickkontakten är åtkomlig efter installationen.
- Anslut inte stickkontakten om vägguttaget sitter löst.
- Dra inte i anslutningssladden för att koppla bort produkten från eluttaget. Ta alltid tag i stickkontakten.
- Använd endast rätt isoleringsenheter: strömbrytare, säkringar (säkringar av skruvtyp tas ur hållaren), jordfelsbrytare och kontakter.
- Den elektriska installationen måste ha en isolationsenhet så att du kan koppla från produkten från nätet vid alla poler. Kontaktöppningen på isolationsenheten måste vara minst 3 mm bred.
- Stäng produktens lucka helt innan du ansluter kontakten till eluttaget.

## 2.3 Användning



### WARNING!

Risk för personskador och brännskador.  
Risk för elstötar.

- Denna produkt är endast avsedd för hushållsbruk.

- Ändra inte produktens specifikationer.
- Kontrollera att ventilationsöppningarna inte är blockerade.
- Låt inte produkten stå utan uppsikt under användning.
- Stäng av produkten efter varje användningstillfälle.
- Var försiktig när du öppnar produktens lucka medan produkten är påslagen. Varm luft kan strömma ut.
- Använd inte produkten med våta händer eller när den har kontakt med vatten.
- Använd inte produkten som arbets- eller avlastningsyta.



### WARNING!

Risk för brand och explosion

- Fetter och olja kan avge brandfarliga ångor när de värms upp. Håll flammor eller uppvärmda föremål borta från fetter och oljor när du lagar mat med dem.
- Ångorna som frigörs i mycket het olja kan orsaka självantändning.
- Redan använd olja, som kan innehålla matrester, kan orsaka brand vid lägre temperatur jämfört med olja som används för första gången.
- Placera inte brandfarliga produkter eller föremål som är våta med brandfarliga produkter i, i närheten av eller på produkten.
- Låt inte gnistor eller öppna lågor komma i kontakt med produkten när du öppnar luckan.
- Öppna luckan försiktigt. Användning av ingredienser med alkohol kan orsaka blandning av alkohol och luft.



### WARNING!

Risk för skador på produkten föreligger.

- För att förhindra skador eller missfärgning på emaljen:
  - placera inte eldfasta formar eller andra föremål direkt på ugsnbotten.
  - lägg inte aluminiumfolie direkt på ugsnbotten.
  - håll inte vatten direkt i den heta produkten.

- Låt inte fuktiga maträtter eller matvaror stå kvar i produkten när tillagningen är klar.
- var försiktig när du tar bort eller installerar tillbehören.
- Missfärgning av emaljen eller den rostfria ytan påverkar inte produktens funktion.
- Använd en djup form för mjuka kakor. Fruktjuice kan orsaka fläckar som inte går att ta bort.
- Låt inte heta kokkärl stå på kontrollpanelen.
- Låt inte kokkärl torrkoka.
- Var försiktig så att inte föremål eller kokkärl faller på produkten. Ytan kan skadas.
- Aktivera inte kokzonerna med tomma kokkärl eller utan kokkärl.
- Kokkärl av gjutjärn, aluminium eller med skadad botten kan orsaka repor. Lyft alltid sådana föremål när de flyttas på kokhällen.
- Denna produkt är endast avsedd för matlagning. Den får inte användas för andra ändamål, t.ex. rumsuppvärmning.

## 2.4 Skötsel och rengöring



### VARNING!

Det finns risk för personskador, brand eller skador på produkten.

- Stäng av produkten före underhåll. Koppla bort produkten från eluttaget.
- Se till att produkten har svalnat. Det finns även risk för att glaspanelerna kan spricka.
- Byt omedelbart ut luckans glaspaneler om de är skadade. Kontakta auktoriserat servicecenter.
- Kvarblivet fett eller mat i produkten kan orsaka brand.
- Rengör produkten regelbundet för att förhindra att ytmaterialet försämras.
- Rengör produkten med en fuktig, mjuk trasa. Använd bara milda rengöringsmedel. Använd inte

produkter med slipeffekt, skursvampar, lösningsmedel eller metallföremål.

- Om du använder en ugnssprej ska du följa säkerhetsanvisningarna på förpackningen.
- Rengör inte den katalytiska emaljen (om tillämpligt) med något slag av rengöringsmedel.

## 2.5 Lampa inuti produkten



### VARNING!

Risk för elektrisk stöt!

- När det gäller lampan/lamporna i denna produkt och reservlampor som säljs separat: Dessa lampor är avsedda att tåla extrema fysiska förhållanden i hushållsapparater, såsom temperatur, vibration, fuktighet eller är avsedda att signalera information om produktens driftsstatus. De är inte avsedda att användas i andra produkter eller som rumsbelysning i hemmet.
- Använd bara lampor med samma specifikationer.

## 2.6 Service

- Kontakta ett auktoriserat servicecenter för reparation av produkten.
- Använd endast originalreservdelar.

## 2.7 Avyttring



### VARNING!

Risk för kvävning eller skador.

- Kontakta kommunen för information om hur produkten ska kasseras.
- Koppla loss produkten från eluttaget.
- Klipp av elkabeln nära produkten och kassera den.
- Ta bort luckspärren för att förhindra att barn eller husdjur blir instängda i maskinen.

# 3. INSTALLATION



### VARNING!

Se säkerhetsavsnitten.

### 3.1 Placering av produkten

Du kan installera din fristående produkt med skåp på en eller båda sidorna och i ett hörn.

Läs i tabellen för minsta avstånd för inbyggnad.

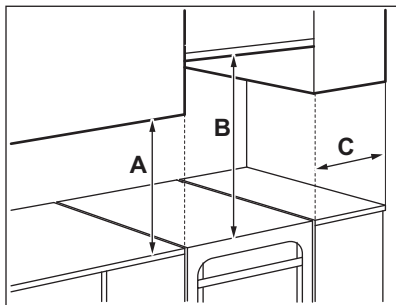

#### Minsta avstånd

Mått	mm
A	400
B	650
C	150

### 3.2 Tekniska data

Märkspänning	230 V
Frekvens	50 - 60 Hz
Produktklass	1

Dimension	mm
Höjd	858 - 923
Bredd	500
Djup	600

### 3.3 Ändring av spisens höjd och djup

Spisen är vid leverans 897 mm hög och 500 mm djup.

1. Lägg spisen på sidan.
2. Ändra sockelns djup genom att lossa skruv A och lossa skruvarna B på konsolen.

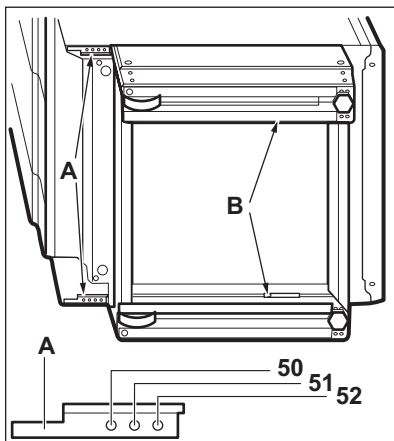

3. Ställ in önskat djup.
4. Skruva i skruvarna A och B.
5. För ändring av höjden, lossa skruv C (1 skruv) i mitten baktill på sockeln och sidoskruvarna D (4 skruvar).

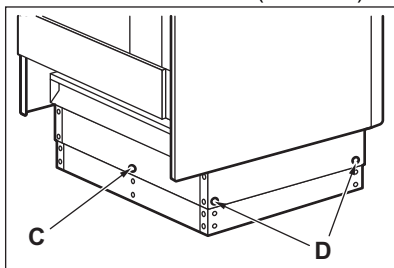

6. Tryck in sockeln till önskad höjdställning: 923, 898 eller 858 mm.
7. Skruva i skruvarna C och D.

### 3.4 Höjjustering av produkten

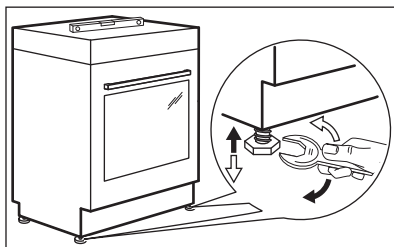

Använd de små fötterna på produktens undersida för att ställa in samma nivå på spisens ovsida som övriga ytor.

### 3.5 Tippskydd

Ställ in rätt höjd och utrymme för produkten innan du sätter dit tippskyddet.



#### FÖRSIKTIGHET!

Var noga med att montera tippskyddet i rätt höjd.



Se till att ytan bakom produkten är jämn.

Du måste installera tippskyddet. Om du inte installerar den kan produkten tippa.

Din produkt har symbolen som visas på bilden (i förekommande fall) för att påminna dig om att montera tippskyddet.

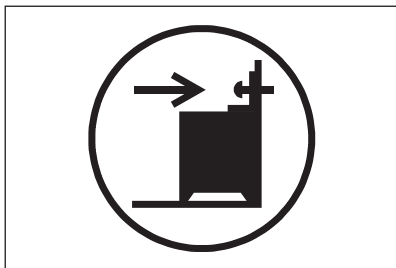

1. Installera tippskyddet 317 - 322 mm nedanför produktens ovansida, och med 80-85 mm avstånd från produktens sida till det runda hålet på konsolen. Skruva fast den i det fasta materialet eller använd lämplig förstärkning (vägg).

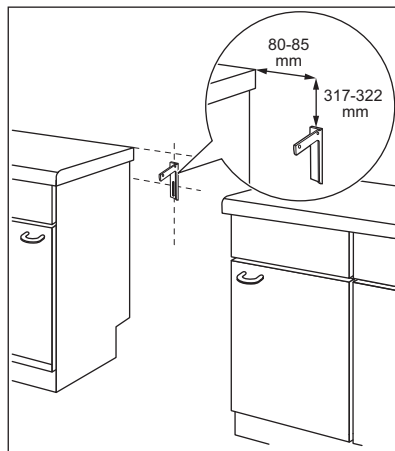

2. Du hittar hålet till vänster på produktens baksida. Lyft produktens framsida och placera den i mitten av utrymmet mellan skåpen. Om utrymmet mellan bänkskåpen är större än produktens bredd måste du justera sidoavståndet till mitten av produkten.



Om du ändrar spisens mått måste du justera tippskyddet korrekt.



#### FÖRSIKTIGHET!

Om utrymmet mellan bänkskåpen är större än produktens bredd måste du justera sidoavståndet till mitten av produkten.

### 3.6 Elektrisk installation



#### WARNING!

Tillverkaren kan inte hållas ansvarig om säkerhetsföreskrifterna i kapitlet för Säkerhet inte följs.

Denna produkt levereras utan huvudkontakt eller huvudkabel

**WARNING!**

Innan du ansluter nätsladden till kontakten bör du mäta spänningen mellan faserna i hushållsnätverket. Kontrollera sedan kopplingsetiketten på produktens baksida för att använda rätt elektrisk anslutning. Detta kopplingschema förhindrar installationsfel och skador på produktens elektriska komponenter.

**Tillämpliga typer av kablar för olika faser:**

Fas	Minimistorlek kabel
1	3x6,0 mm <sup>2</sup>

Fas	Minimistorlek kabel
3 med neutral	5x1,5 mm <sup>2</sup>

**WARNING!**

Nätkabeln får inte vidröra den del av produkten som är skuggad på bilden.

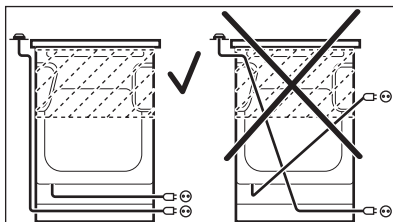

## 4. PRODUKTBEKRIVNING

### 4.1 Allmän översikt

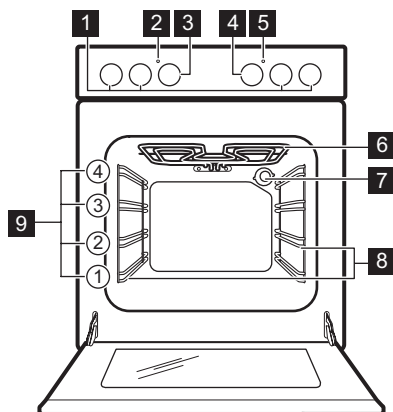

- 1 Vred för hällen
- 2 Temperaturindikator/symbol
- 3 Temperaturvred
- 4 Vred för ugnsfunktionerna
- 5 Lampa/symbol/indikator för hällen
- 6 Värmeelement
- 7 Lampa
- 8 Ugnssteg, löstagbar
- 9 Ugnsnivåer

## 4.2 Hällens layout

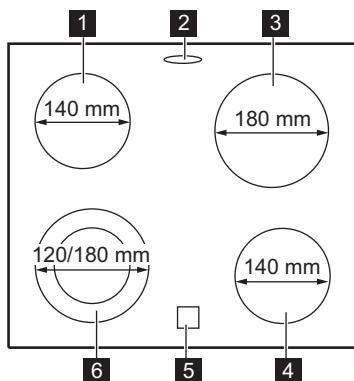

- 1 Kokzon 1 200 W
- 2 Ångutlopp - antal och placering beror på modell
- 3 Kokzon 1 800 W
- 4 Kokzon 1 200 W
- 5 Restvärmeindikator
- 6 Kokzon 700 / 1 700 W

## 4.3 Tillbehör

- **Galler**  
För kokkärl, kakformar, stekar.
- **Bakplåt**  
För kakor och småkakor.
- **Grill- / stekpanna**  
För bakning, stekning eller som uppsamlingsfat.
- **Teleskopskenor (tillval)**

För galler och plåtar. De kan beställas separat.

- **Förvaringslåda**  
Förvaringslådan finns under ugnsutrymmet.
- **Kondensbehållare**  
För att samla upp kondens som bildats när ugnen varit igång.

# 5. FÖRE FÖRSTA ANVÄNDNING



**VARNING!**  
Se säkerhetsavsnitten.

## 5.1 Första rengöring

Ta ut alla tillbehör och flyttbara ugnstegar ur ugnen.

Se avsnittet "Underhåll och rengöring".

Rengör ugnen och tillbehören innan du använder den första gången.

Sätt tillbaka tillbehören och de flyttbara ugnstegarna på sin ursprungliga plats.

## 5.2 Förvärmning

Sätt den tomma ugnen på förvärmning innan du använder den första gången.

1. Ställ in funktionen . Ställ in högsta temperaturen.
2. Låt ugnen stå på i en timme.

3. Ställ in funktionen . Ställ in högsta temperaturen. Högsta temperaturen för den här funktionen är 210 °C.
4. Låt ugnen vara igång i 15 minuter.
5. Stäng av ugnen och låt den svalna. Tillbehören kan bli varmare än normalt. Ugnen kan avge lukt och rök. Se till att ventilationen är tillräcklig i rummet.

## 5.3 Mekaniskt lucklås

Luckan kan inte öppnas av barn.

### Öppna ugnsluckan:

1. Håll luckläset intryckt.

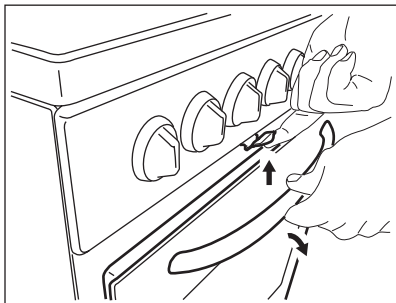

## 2. Öppna luckan.

Dra inte i lucklåset när du stänger ugnsluckan!



Avstängning av produkten inaktiverar inte det mekaniska lucklåset.

## 5.4 Montering av kondensbehållare

1. Placera kondensbehållaren på framsidan av förvaringslådan.

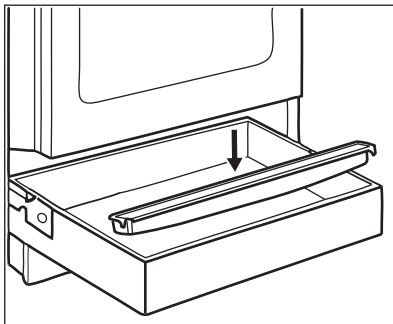

2. Töm kondensbehållaren efter tillagning.

# 6. HÄLL – DAGLIG ANVÄNDNING



**WARNING!**  
Se säkerhetsavsnitten.

## 6.1 Beskrivning av kokzonerna

Kokzonerna är försedda med termostat och fungerar intermittent (går av och på igen) beroende på den valda värmenivån.

## 6.2 Värmeinställning

Symboler	Funktion
0	Av-läge
☉	Dubbelzon
⎵	Varmhållning
1 - 9	Värmeinställningar



Använd restvärme för att minska energiförbrukningen. Stäng av kokzonen 5–10 minuter innan tillagningen är klar.

Vrid ratten för respektive kokzon till önskad värmeinställning. Hällens kontrollindikator tänds. Vrid ratten till avstängt läge för att slutföra tillagningen.

Om hällens kontrollindikator är släckt har alla kokzoner stängts av.

## 6.3 Använda den enkla kokzonen

För att använda en enkel kokzon, vrid på lämpligt vrid till en av följande positioner: 1-9.



För värmelägena 1-3 är zonen röd i 2-3 sekunder och därefter stängs den av.

- i** Zonen arbetar på sin maximala effektnivå när du ställer in värmenivån på 8 eller 9.

## 6.4 Aktivera och inaktivera ytterringarna (dubbel eller oval)

Du kan justera den yta som du tillagar på efter storleken på kokkärlet.

1. Om du väljer en värmenivå på mellan 1-9 fungerar bara den centrala delen av kokzonen.
2. För att aktivera den yttre ringen, vrid på vredet medurs till inställningen över 9 till .
3. Vrid sedan vredet moturs till önskat värmeläge (1-9). Både den centrala delen och den yttre ringen fungerar tillsammans.

Avaktivera den yttre ringen genom att vrida vredet till "av"-läget. Både den centrala delen och den yttre eller ovala

ringen stängs av. Indikatorn slocknar. Om man vill starta om den centrala delen av kokzonen, välj en värmenivå på mellan 1-9.

## 6.5 Restvärmeindikator



### VARNING!

Så länge indikatorn lyser finns det risk för brännskador från restvärme.

Indikatorn tänds när en kokzon är varm, men den fungerar inte om nätströmmen är urkopplad.

Indikatorn kan också visas:

- för de närliggande kokzonererna även om du inte använder dem,
- när heta kokkärl placeras på en kall kokzon,
- när hällen är avstängd men kokzonen fortfarande är varm.

Indikatorn försvinner när kokzonen har svalnat.

# 7. HÄLL - RÅD OCH TIPS



### VARNING!

Se säkerhetsavsnitten.

## 7.1 Kokkärl

Resultatet beror på kokkärlets material

- **rekommenderas:** aluminium, koppar
- **rekommenderas inte:** rostfritt stål, gjutjärn, glas

- i** Kokkärlets botten måste vara så tjock och plan som möjligt. Se till att kastrullens botten är ren och torr innan du sätter den på hällen.

- i** Använd inte kokkärl på keramikhällen med en botten med utstående kanter eller upphöjningar, t.ex. gjutjärnspannor. Dessa kan skrapa eller repa ytan permanent.



Kokkärl av emaljerat stål med aluminium- eller kopparbotten kan orsaka färgskiftning på glaskeramiken.

För att spara energi och se till att hällen fungerar korrekt måste kokkärlets botten ha en lämplig minimidiameter (minst samma som zonens diameter).

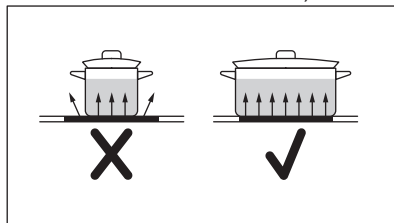

## 7.2 Exempel på olika typer av tillagning



Uppgifterna i tabellen är endast avsedda som vägledning.

Värmeinställning	Använd för:	Tid (min)	Tips
 - 1	Varmhållning av tillagad mat.	efter behov	Lägg på locket på kastrullen.
1 - 2	Hollandaisesås, smältning av: smör, choklad, gelatin.	5 - 25	Rör om med jämna mellanrum.
1 - 2	Stanning: fluffiga omeletter, äggstanning.	10 - 40	Tillaga med lock.
2 - 3	Småkoka ris och mjölkkrätter, värma färdiglagade rätter.	25 - 50	Minst dubbelt så mycket vätska som ris, rör om mjölk-baserade rätter under tillagningen.
3 - 4	Ångkoka grönsaker, fisk, kött.	20 - 45	Tillsätt några matskedar vätska.
4 - 5	Kokning av potatis.	20 - 60	Använd max. ¼ liter vatten till 750 g potatis.
4 - 5	Tillaga större mängder mat, stuvningar och soppor.	60 - 150	Upp till 3 l vätska plus ingredienser.
6 - 7	Lätt stekning: schnitzel, cordon bleu av kalv, kotletter, kroketter, korv, lever, redd sås, ägg, pannkakor, munkar.	efter behov	Vänd efter halva tiden.
7 - 8	Kraftig stekning, potatiskroketter, biff, fransyska.	5 - 15	Vänd efter halva tiden.
9	Koka vatten, koka pasta, bryna kött (gulasch, grytstek), fritera pommes frites.		

## 8. HÄLL – UNDERHÅLL OCH RENGÖRING



**VARNING!**  
Se säkerhetsavsnitten.

### 8.1 Allmän information

- Rengör hällen efter varje användningstillfälle.
- Använd alltid kokkärl med ren botten.
- Repor eller mörka fläckar på ytan påverkar inte hällens funktion.
- Rengör hällens yta med lämpligt rengöringsmedel.
- Använd en speciell skrapa för glaset.

### 8.2 Rengöring av hällen

- **Ta omedelbart bort:** smält plast, plastfolie, socker och mat som innehåller socker, annars kan dessa orsaka skador på hällen. Var försiktig och undvik brännskador. Sätt specialistskrapan snett mot glasytan och för bladet över ytan.
- **Ta bort när hällen svalnat tillräckligt:** kalkringar, vattenringar, fettstänk, glänsande metalliska missfärgningar. Rengör hällen med en fuktig duk och icke slipande rengöringsmedel. Efter rengöring, torka hällen med en mjuk trasa.
- **Ta bort missfärgning på blank metall:** använd en blandning av

bakpulver och citronjuice eller vinäger.

## 9. UGN – DAGLIG ANVÄNDNING



### VARNING!

Se säkerhetsavsnitten.

### 9.1 Sätta på och stänga av ugnen

1. Vrid vredet för ugnsfunktioner för att välja en ugnsfunktion.
2. Vrid temperaturvredet för att välja temperatur.

Lampan tänds när ugnen är igång.



3. Ställ vreden för ugnsfunktioner och temperaturen i Off-läget (Av) för att stänga av ugnen.

### 9.3 Ugnsfunktioner

Symbol	Ugnsfunktion	Användning
	Av-läge	Ugnen är avstängd.
	Ugnsbelysning	För att tända lampan utan att använda en tillagningsfunktion.
	Traditionell tillagning (med över- och undervärme)	Bakning och stekning på en ugnsnivå.
	Gräddning med över-/undervärme	Denna funktion är för att spara energi under tillagningen. För tillagningsinstruktioner, se kapitlet "Råd och tips", Gräddning med över-/undervärme. Ugnsluckan ska hållas stängd under tillagningen så att funktionen inte avbryts och ugnen fungerar med högsta möjliga energieffektivitet. När du använder den här funktionen kan temperaturen i ugnen skilja sig från inställd temperatur. Värmeeffekten kan minska. För allmänna energibesparingsanvisningar, se kapitlet "Energieffektivitet", Energi- besparing. Denna funktion användes för att följa energieffektivitetsklassen enligt EN 60350-1.
	Undervärme	För bakning av kakor med knaprig botten och för konservering av livsmedel.
	Snabbgrillning	För att grilla tunna matvaror i stora mängder och rosta bröd.

### 9.2 Säkerhetstermostat

Om ugnen inte fungerar som den ska eller om det finns felaktiga komponenter, kan en farlig överhettning uppstå. För att förhindra detta har ugnen en säkerhetstermostat som stänger av strömtillförseln. Ugnen sätts på igen automatiskt när temperaturen sjunker.

Symbol	Ugnsfunktion	Användning
	Snabbuppvärmning	För stekning av större stekar eller fågel på en nivå. För att bryna och göra gratänger. Högsta temperaturen för den här funktionen är 210 °C.
	Tillagning med låg temperatur	Tillagning av möra, saftiga stekar.

## 10. UGN - ANVÄNDNING AV TILLBEHÖR



**VARNING!**  
Se säkerhetsavsnitten.

### 10.1 Sätta in tillbehör

**Galler:**

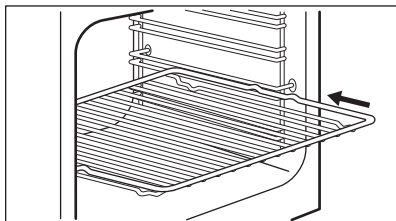

Sätt gallret mellan stegparen på önskad nivå.

**Plåt:**



Tryck inte in bakplåten hela vägen till ugnens bakre vägg. Detta förhindrar värmen från att cirkulera runt plåten. Maten kan bli bränd, särskilt på plåtens bakre del.

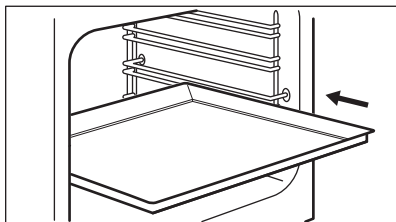

Sätt in bakplåten eller långpannan mellan stegparet på ugnsstegen. Kontrollera att det inte vidrör ugnens bakre vägg.

**Galler och långpanna tillsammans:**

För in långpannan mellan skenorna på hyllstöden och ugnsgallret på skenorna ovan.

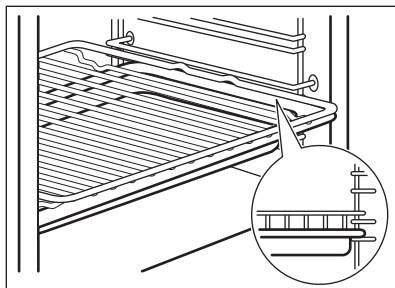

## 11. UGN – RÅD OCH TIPS



### VARNING!

Se säkerhetsavsnitten.



Temperaturerna och gräddningstiderna i tabellerna är endast riktvärden. De beror på recepten samt på ingrediensernas kvalitet och mängd.

### 11.1 Allmän information

Produkten har fyra hyllpositioner. Räkna hyllnivåerna nedifrån.

Fukt kan kondensera i produkten eller på ugnsluckans glas. Det är helt normalt. Stå inte för nära produkten när luckan öppnas under tillagning. För att minska kondensen kan man låta produkten vara igång i 10 minuter före tillagning.

Ta bort fukten efter varje användning.

Sätt ingenting direkt på produktens botten och lägg heller inget aluminiumfolie på några tillbehör i produkten under tillagning. Detta kan påverka bakningsresultatet och skada emaljen.

### 11.2 Gräddning

För första gräddningen, använd den lägre temperaturen.

Du kan förlänga gräddningstiden med 10–15 minuter om du bakar på mer än en nivå.

Plåtarna i ugnen kan vrida sig under bakning. När plåtarna kallnar igen återtar de sin normala form.

### 11.3 Baka kakor

Öppna inte ugnsluckan förrän 3/4 av den inställda tillagningstiden har gått.

### 11.4 Tillagning av kött och fisk

Använd en djup form för mat med fett i för att förhindra stänk som inte går att ta bort.

Låt köttet stå i ca 15 minuter innan du skär i det så att kötsaften inte sipprar ut.

För att förhindra att det blir för mycket matos under tillagning kan man hälla lite vatten i den djupa formen. För att förhindra rökkondens, tillsätt lite vatten varje gång det tar slut.

### 11.5 Lågtemperaturstekning



När du använder den här funktionen ska maten alltid lagas utan lock.

Använd den här funktionen för magra, möra stycken av kött och fisk. Lågtemperaturstekning kan inte användas för recept som grytstek eller fet fläskstek. Använd 125 °C för små köttbitar, t.ex. biffar.

### 11.6 Tillagningstider

Tillagningstiderna beror på vilken typ av mat som ska tillagas samt dess konsistens och volym.

I början rekommenderar vi att man övervakar maten under tillagningen. Hitta de bästa inställningarna (värme, tillagningstid, etc.) för dina kokkärl, recept och volymer när du använder produkten.

11.7 Traditionell tillagning (med över- och undervärme) 

Livsmedel	Temperatur (°C)	Tid (min)	Ugnsnivå	Tillbehör
<b>Bakverk i formar</b>				
Julkaka	130 - 150	200 - 230	1	1 rund mindre form (diameter 23 cm)
Rumänska kex	160 - 180	40 - 50	1	2 fyrkantiga mindre formar (längd 25 cm)
Rumänska kex - traditionella	160 - 180	40 - 50	1	2 fyrkantiga mindre formar (längd 25 cm)
Kex	160 - 180	25 - 35	1	2 runda mindre formar (diameter 20 cm)
Viktoriakaka	160 - 180	25 - 35	1	2 runda mindre tårtbottenformer (diameter 20 cm)
Quiche lorraine	210 - 230	35 - 45	1	1 rund emaljerad form (diameter 27 cm)
Potatisgratäng	190 - 210	55 - 65	2	2 rektangulära Pyrex-formar, 24 cm x 15 cm x 5 cm
<b>Baka på bakplåt eller grill-/långpanna</b>				
Mjuk kaka	160 - 180	40 - 50	2	Bakplåt eller grill-/långpanna
Kakbotten	150 - 170	20 - 30	3	bakplåt
Jästkaka med äpplen utan smuldeg	170 - 190	40 - 60	3	bakplåt
Cheesecake	170 - 190	45 - 65	2	bakplåt
Schweizisk äppelkaka	190 - 210	40 - 60	2	bakplåt
Smulpaj	170 - 190	20 - 40	3	bakplåt
Butterkaka	180 - 200	15 - 30	3	bakplåt
Maräng	110 - 130	80 - 100	3	bakplåt
Rulltårta	150 - 170	15 - 30	2	bakplåt
Fyllt jästkaka	160 - 180	20 - 35	3	bakplåt

Livsmedel	Temperatur (°C)	Tid (min)	Ugnsnivå	Tillbehör
Hemlagad pizza	200 - 220	20 - 35	2	bakplåt
<b>Bröd</b>				
Pudding <sup>1)</sup>	280 - 300	10 - 15	3	bakplåt
Brödlimpa av rågmjöl	180 - 200	40 - 60	2	bakplåt
Svenska frallor	180 - 200	10 - 20	2	bakplåt
<b>Ugnsstekning</b>				
Hel kyckling	200 - 220	60 - 80	2	galler på nivå 2 och grill-/långpanna på nivå 1
Halv kyckling	190 - 210	35-40 första sidan; 15-20 andra sidan	3	galler på nivå 3 och grill-/långpanna på nivå 2
Hel karré	170 - 190	90 - 110	2	bakplåt

1) Förvärm ugnen i 10 minuter.

## 11.8 Gräddning med över-/undervärme

Livsmedel	Temperatur (°C)	Tid (min)	Ugnsnivå	Tillbehör
<b>Bröd och pizza</b>				
Bullar	190	20 - 30	2	bakplåt eller grill-/långpanna
Fryst pizza 350 g	190	30 - 40	2	galler
<b>Kakor på en bakplåt</b>				
Rulltårta	180	20 - 30	2	bakplåt eller grill-/långpanna
Brownie	180	25 - 35	2	bakplåt eller grill-/långpanna
<b>Kakor i burk</b>				
Sufflé	200	30 - 40	2	sex keramiska ramekiner på galler
Sockerkaksbotten	180	20 - 30	2	flan-form på galler

Livsmedel	Temperatur (°C)	Tid (min)	Ugnsnivå	Tillbehör
Sockerkaka	150	30 - 40	2	kakburk på galler
<b>Fisk</b>				
Fisk i påsar 300 g	180	20 - 30	2	bakplåt eller grill-/långpanna
Hel fisk, 200 g	180	25 - 35	2	bakplåt eller grill-/långpanna
Fiskfilé, 300 g	180	30 - 40	2	pizzaform på galler
<b>Kött</b>				
Kött i påse 250 g	200	25 - 35	2	bakplåt eller grill-/långpanna
Köttspett 500 g	200	25 - 35	2	bakplåt eller grill-/långpanna
<b>Små bakade godsaker</b>				
Cookies	160	25 - 35	2	bakplåt eller grill-/långpanna
Macroner	170	25 - 35	2	bakplåt eller grill-/långpanna
Muffins	180	30 - 40	2	bakplåt eller grill-/långpanna
Crackers	160	25 - 35	2	bakplåt eller grill-/långpanna
Mördegskakor	140	30 - 40	2	bakplåt eller grill-/långpanna
Tarteletter	170	15 - 25	2	bakplåt eller grill-/långpanna
<b>Vegetarian</b>				
Blandade grönsaker i påse 400 g	190	30 - 40	2	bakplåt eller grill-/långpanna
Omelett	200	20 - 30	2	pizzaform på galler
Grönsaker på plåt 700 g	190	30 - 40	2	bakplåt eller grill-/långpanna

## 11.9 Snabbgrillning

Livsmedel	Temperatur (°C)	Tid (min)	Ugnsnivå	Tillbehör
Fläskkotlett	220 - 240	15 - 25 första sidan; 10 - 20 andra sidan	3	galler på nivå 3 och grill-/långpanna på nivå 2

Livsmedel	Temperatur (°C)	Tid (min)	Ugnsnivå	Tillbehör
Halv kyckling	220 - 240	30 - 35 första sidan; 15 - 25 andra sidan	3	galler på nivå 3 och grill-/långpanna på nivå 2
Fläskkotletter	220 - 240	10 - 20 första sidan; 10 - 20 andra sidan	3	galler på nivå 3 och grill-/långpanna på nivå 2

## 11.10 Information för provningsinstitut

Livsmedel	Funktion	Temperatur (°C)	Tillbehör	Ugnsnivå	Tid (min)
Småkakor, 16 st/plåt	Traditionell tillagning (med över- och undervärme)	150	bakplåt eller grill-/långpanna	3	15 - 25
Äppelpaj (2 formar Ø20 cm, diagonalt placerade)	Traditionell tillagning (med över- och undervärme)	200	2 runda mindre formar	1	60 - 70
Sockerkaka utan fett	Traditionell tillagning (med över- och undervärme)	170	rund kakform på galler	2	20 - 30
Mördegskakor	Traditionell tillagning (med över- och undervärme)	140	bakplåt eller grill-/långpanna	3	15 - 25
Rostat bröd <sup>1)</sup>	Snabbgrillning	250	Galler	2	2 - 5
Hamburgare av nötkött <sup>2)</sup>	Snabbgrillning	250	Galler	3	15 första sidan; 15 andra sidan

<sup>1)</sup> Förvärm ugnen i 5 minuter.

<sup>2)</sup> Förvärm i ugnen i 10 minuter

## 12. UGN – UNDERHÅLL OCH RENGÖRING



**VARNING!**  
Se säkerhetsavsnitten.

### 12.1 Rengöring

Rengör ugnens framsida med en mjuk trasa med varmt vatten och ett mildt rengöringsmedel.

Använd ett särskilt rengöringsmedel för att rengöra metallytor.

Rengör ugnen användigt efter varje användningstillfälle. Fettansamling eller andra matrester kan leda till eldsvåda. Risken är högre för grillpannan.

Rengör alla tillbehör efter varje användningstillfälle och låt dem torka. Använd en mjuk trasa med varmt vatten och ett rengöringsmedel. Diska inte tillbehören i diskmaskin.

Ta bort envisa fläckar med speciell ugnrensning.

Använd inte rengöringsmedel med slipeffekt eller vassa föremål när du rengör SuperClean-tillbehören och .

### 12.2 Ugnar i rostfritt stål eller aluminium

Rengör ugnsluckan endast med en fuktig trasa eller svamp. Torka med en mjuk trasa.

Använd aldrig stålull, syror eller produkter med slipeffekt för rengöring eftersom de kan skada ugnens ytor. Rengör ugnens kontrollpanel med samma försiktighet.

### 12.3 Ta bort ugnsstegarna

Vid rengöring av ugnen ska ugnsstegarna tas bort.



**FÖRSIKTIGHET!**  
Var försiktig när du avlägsnar ugnsstegarna.

1. Dra först ut stegarnas främre del från sidoväggen.

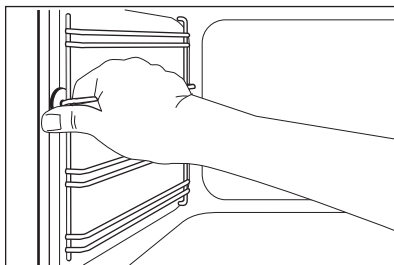

2. Dra ut stegen baktill från ugnssidan och ta bort den.

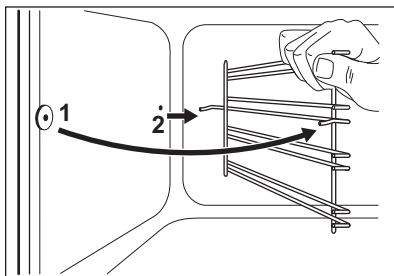

Sätt tillbaka det du tagit bort i omvänd ordning.

### 12.4 Hur man avlägsnar grillen



**VARNING!**  
Stäng av produkten innan du tar bort värmeelementet. Se till att ugnen är kall. Det finns risk för brännskador.

Ta bort ugnsstegarna.

Du kan ta bort värmeelementet för att lättare rengöra ugnstaket.

1. Ta bort skruven som håller fast värmeelementet. Använd en skruvmejsel första gången.

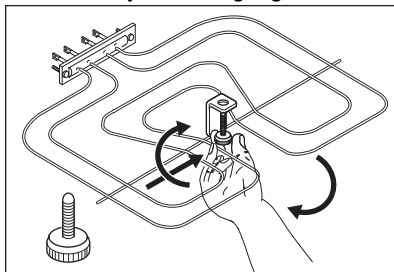

2. Dra försiktigt värmeelementet nedåt.

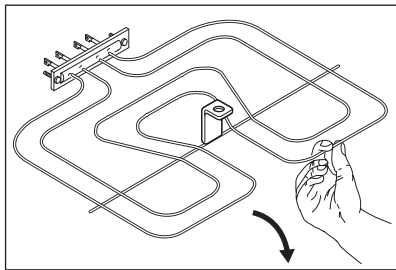

3. Rengör ugnstaket med en mjuk trasa och varmt vatten och ett rengöringsmedel. Låt torka.

Sätt tillbaka värmeelementet i omvänd ordning.

Sätt tillbaka ugnsstegarna.



**WARNING!**

Kontrollera att värmeelementet är korrekt installerat och inte faller ned.

## 12.5 Demontering och montering av luckglasen

Du kan ta bort luckglasen på insidan och rengöra dem. Antalet luckglas skiljer sig mellan olika modeller.



**WARNING!**

Låt ugnsluckan stå på glänt under rengöringsprocessen. När du öppnar den helt kan den oavsiktligen stängas och eventuellt orsaka skador.



**WARNING!**

Använd inte ugnen utan glasrutorna.

1. Öppna luckan tills den står i en vinkel på ungefär 30°. Luckan står av sig själv när den står på glänt.

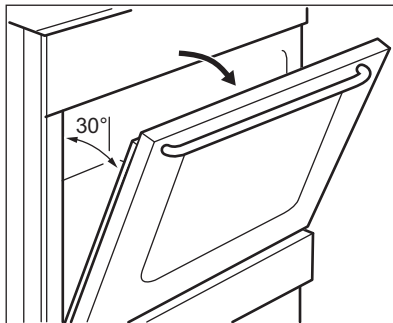

2. Ta tag i lucklisten (B) på båda sidorna av luckans övre kant och tryck inåt för att frigöra klämlåset.

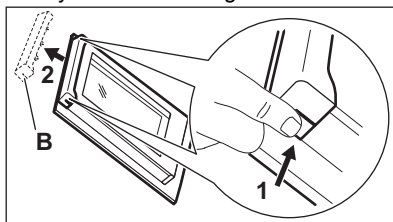

3. Dra lucklisten framåt för att ta bort den.



**WARNING!**

När du tar ut luckglasen försöker ugnsluckan stänga sig.

4. Håll i övre kanten av luckglasen och dra upp dem ett i taget.  
5. Rengör glasrutorna med vatten och lite diskmedel. Torka luckglaset noga.

Sätt tillbaka luckglasen i ugnsluckan när rengöringen är klar. Utför stegen ovan i omvänd ordning. Sätt i det mindre ugnsglaset först och sedan det större.



**FÖRSIKTIGHET!**

Se till att du sätter dit det inre ugnsglaset ordentligt på sin plats.

## 12.6 Ta bort förvaringslådan



### WARNING!

Förvara inte lättantändliga föremål (t.ex. rengöringsmaterial, plastpåsar, ugnsvantar, papper eller rengöringssprayer) i förvaringslådan. Förvaringslådan kan bli het när du använder ugnen. Risk för brand.

Förvaringslådan under ugnen kan tas bort för rengöring.

1. Dra ut förvaringslådan så långt det går.

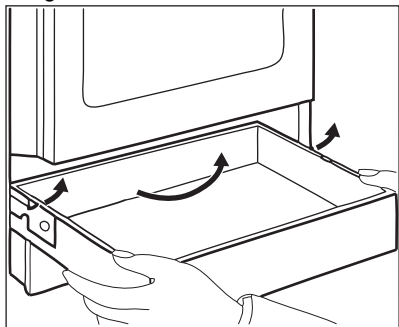

2. Lyft försiktigt förvaringslådan uppåt.
3. Dra ut lådan helt. För att sätta fast förvaringslådan, följ stegen ovan i motsatt ordning.

## 12.7 Byte av lampan



### WARNING!

Risk för elektrisk stöt!  
Lampan kan vara het.

1. Stäng av ugnen. Vänta tills ugnen är kall.
2. Koppla bort ugnen från eluttaget.
3. Lägg en trasa i botten av ugnsutrymmet.

## Bakre lampan

1. Vrid lampans glaskåpa för att avlägsna den.
2. Rengör glasskyddet.
3. Byt ut lampan mot en passande som är värmetålig upp till 300 °C.
4. Sätt tillbaka glasskyddet.

## 13. FELSÖKNING



### WARNING!

Se säkerhetsavsnitten.

### 13.1 Om produkten inte fungerar ...

Problem	Möjlig orsak	Lösning
Jag kan inte sätta på produkten.	Produkten är inte ansluten till strömförsörjningen eller den är ansluten på fel sätt.	Kontrollera att produkten är korrekt ansluten till strömförsörjningen.
	Säkringen har gått.	Kontrollera om säkringen är orsaken till felet. Om säkringen går gång på gång, tala med en kvalificerad elektriker.
Det går inte att aktivera eller använda hällen.	Säkringen har gått.	Sätt på hällen igen och ställ in värmeläget för mindre än 10 sekunder.

Problem	Möjlig orsak	Lösning
Restvärmeindikatorn tänds inte.	Zonen är inte varm eftersom den bara har varit påslagen en kort stund.	Kontakta en auktoriserad serviceverkstad om kokzonen varit på tillräckligt länge för att vara varm.
Det går inte att aktivera den yttre värmezonen.		Aktivera den inre värmezonen först.
Ugnen värms inte upp.	Ugnen är avstängd.	Sätta på ugnen.
	Nödvändiga inställningar är inte gjorda.	Kontrollera att rätt inställningar gjorts.
Lampan fungerar inte.	Lampan är trasig.	Byt ut lampan.
Ånga och kondens avsätts på maten och i ugnen.	Du lät maten stå för länge i ugnen.	Låt inte maträtter stå i ugnen längre än 15 - 20 minuter efter att tillagningen är klar.
Tillagningen av maträtter tar för lång tid eller går för fort.	Temperaturen är för låg eller för hög.	Justera vid behov temperaturen. Följ instruktionerna i manualen.

## 13.2 Servicedata

Kontakta din återförsäljare eller en auktoriserad serviceverkstad om du inte kan avhjälpa felet.

Nödvändig information som servicecentret behöver finns på graderingsskylten. Typskylten sitter på ugnsutrymmets främre ram. Avlägsna inte typskylten från ugnsutrymmet.

Vi rekommenderar att du antecknar uppgifterna här:	
Modell (MOD.)	.....
Produktnummer (PNC)	.....
Serienummer (S.N.)	.....

# 14. ENERGIEFFEKTIVITET

## 14.1 Produktinformation enligt EU 66/2014

Modellidentifikation	LKR500000W
Typ av häll	Häll inuti fristående spis
Antal kokzoner	4
Uppvärmningsmetod	Strålningslampa

Diameter på runda kokzoner (Ø)	Vänster bak	14,0 cm
	Höger bak	18,0 cm
	Höger fram	14,0 cm
	Vänster fram	18,0 cm
Energiförbrukning per kokzon (EC electric cooking)	Vänster bak	181,8 Wh/kg
	Höger bak	182,1 Wh/kg
	Höger fram	181,8 Wh/kg
	Vänster fram	190,1 Wh/kg
Energiförbrukning på hällen (EC electric hob)		184,0 Wh/kg

EN 60350-2 - Ugnar för hushållsbruk - Del 2: Hällar - Metoder för mätning av prestanda.

## 14.2 Häll - Energibesparing

Du kan spara energi vid vardagsmatlagningen om du följer nedanstående tips.

- Värm bara upp den mängd vatten du behöver.

- Sätt om möjligt alltid ett lock på kokkärl.
- Ställ kokkärl på kokzonen innan du aktiverar den.
- Kokkärls botten ska ha samma diameter som kokzonen.
- Ställ ett mindre kokkärl på mindre kokzoner.
- Ställ kokkärl i mitten av kokzonen.
- Använd restvärmen för att hålla maten varm eller för att smälta den.

## 14.3 Produktinformation för ugnar och produktinformationsblad\*

Leverantörens namn	Electrolux
Modellbeskrivning	LKR500000W 943005270
Energieffektivitetsindex	95.0
Energieffektivitetsklass	A
Energiförbrukning med en standardrätt, över/undervärme	0,76 kWh/program
Antal kaviteter	1
Värmekälla	Elektricitet
Ljudstyrka	60 l
Typ av ugn	Ugn inuti fristående spis
Massa	38.0 kg

\* För Europeiska unionen enligt EU-förordningarna 65/2014 och 66/2014.  
För Republiken Vitryssland enligt STB 2478-2017, bilaga G; STB 2477-2017, bilagorna A och B.  
För Ukraina enligt 568/32020.

Energieffektivitetsklassen är inte tillämplig för Ryssland.

EN 60350-1 - Elektriska matlagingsprodukter för hushållsbruk - Del 1: Områden, ugnar, ångugnar och grillar - Funktionsprovning.

## 14.4 Ugn - Energibesparing



Denna ugn har funktioner som möjliggör energibesparing under tillagningen.

Kontrollera att ugnsluckan är ordentligt stängd när ugnen är påslagen. Öppna inte luckan för ofta under tillagningen. Håll luckans tätningsslist är ren och kontrollera att den sitter rätt och ordentligt fast.

Använd kokkärl i metall för högre energieffektivitet.

Om möjligt, undvik att förvärma ugnen före tillagning.

Gör så korta uppehåll som möjligt vid tillagning av flera rätter för samma tillfälle.

### Restvärme

Om tillagningen tar längre tid än 30 minuter, sänk ugnstemperaturen med minst 3–10 minuter innan tillagningen avslutas. Tillagningen fortsätter med ugnens restvärme.

Använd restvärmen för att värma annan mat.

### Varmhållning

Välj lägsta möjliga temperaturinställning för att använda restvärme och hålla maten varm.

### Gräddning med över-/undervärme

Denna funktion används för att spara energi under tillagningen. För mer information, se Ugnsfunktioner, kapitlet "Ugn - Daglig användning".

## 15. MILJÖSKYDD

Återvinn material med symbolen . Återvinn förpackningen genom att placera den i lämpligt kärl. Bidra till att skydda vår miljö och vår hälsa genom att återvinna avfall från elektriska och elektroniska produkter. Släng inte

produkter märkta med symbolen  med hushållsavfallet. Lämna in produkten på närmaste återvinningsstation eller kontakta kommunkontoret.

Electrolux Appliances AB - Contact Address: Al. Powstańców Śląskich 26, 30-570 Kraków, Poland





[www.electrolux.com/shop](http://www.electrolux.com/shop)



867354789-B-272021

